

HILTI

DWP 10

Bedienungsanleitung	de
Operating instructions	en
Mode d'emploi	fr
Manual de instrucciones	es
Istruzioni d'uso	it
Gebruiksaanwijzing	nl
Brugsanvisning	da
Bruksanvisning	no
Bruksanvisning	sv
Käyttöohje	fi
Manual de instruções	pt
Οδηγίες χρήσεως	el
Használati utasítás	hu
Návod k obsluze	cs
Návod na obsluhu	sk
Instrukcja obsługi	pl
Upute za uporabu	hr
Navodila za uporabo	sl
Ръководство за обслужване	bg
Инструкция по експлуатации	ru
Instrucțiuni de utilizare	ro
Lietošanas pamācība	lv
Instrukcija	lt
Kasutusjuhend	et
取扱説明書	ja

CE

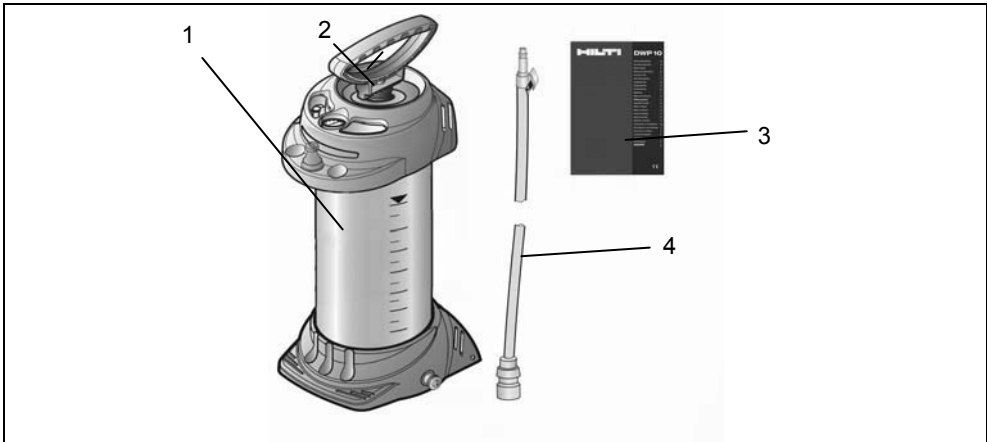

1

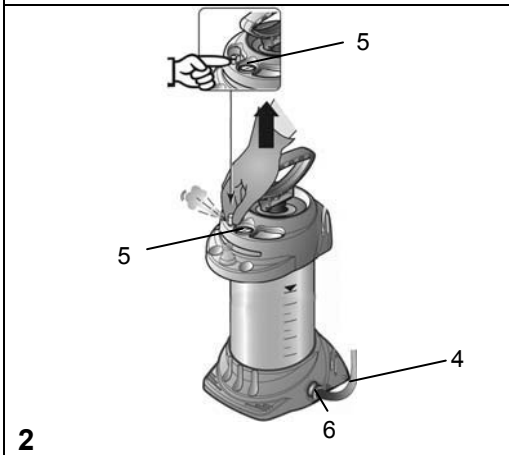

2

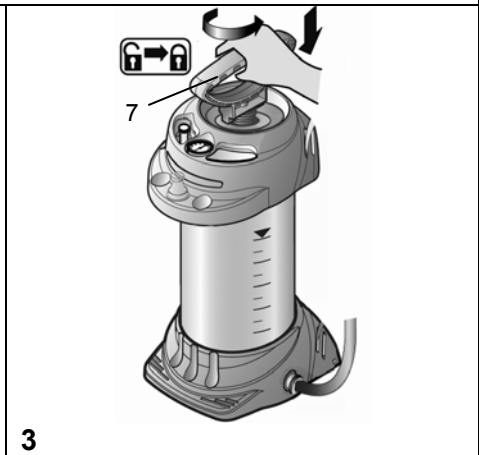

3



4

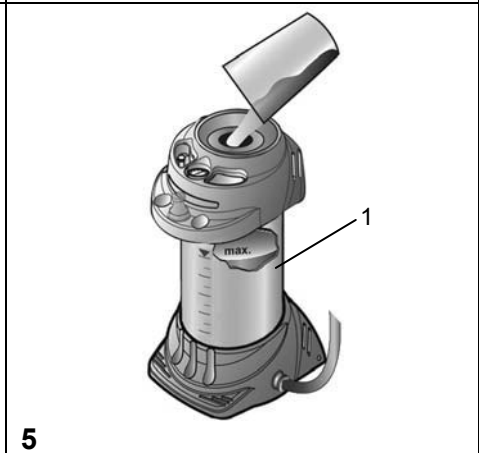

5

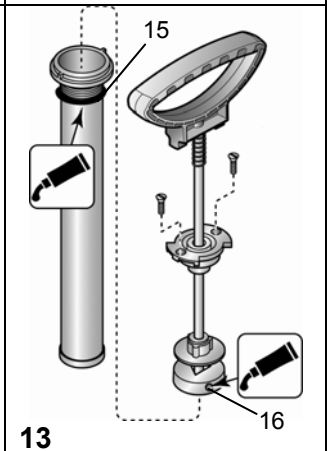
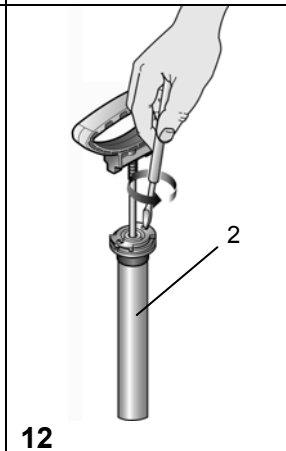
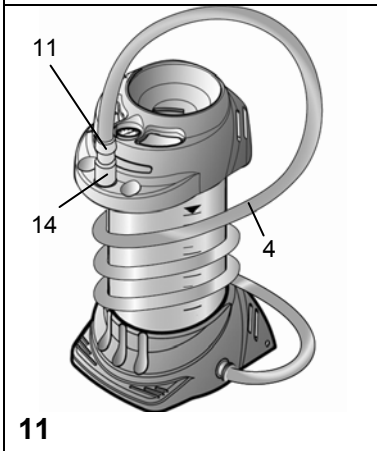
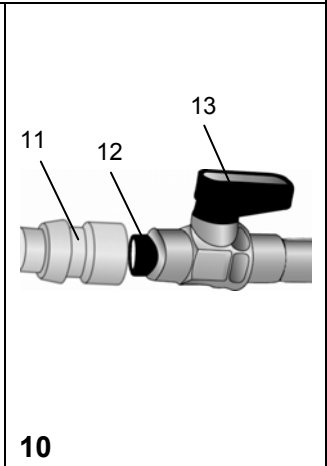
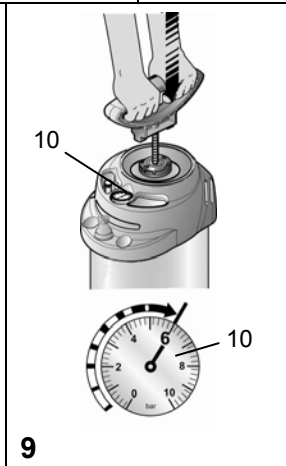
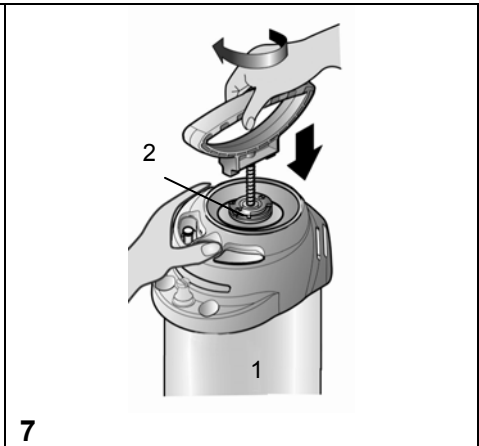
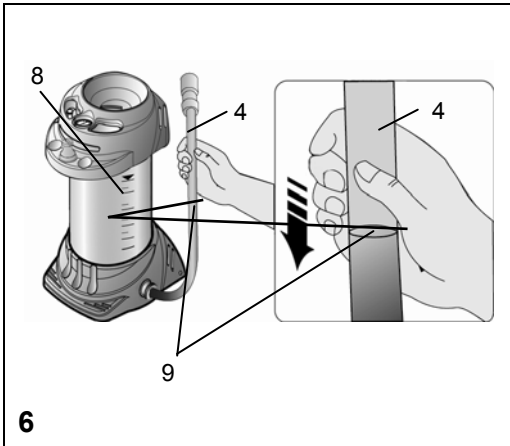

Hilti DWP 10



Lesen Sie die Gebrauchsanleitung vor der Verwendung des Wasserzührgerätes!
Bewahren Sie die Gebrauchsanleitung gut auf.
Geben Sie das Wasserzührgerät nur mit Bedienungsanleitung an andere Personen weiter.

Verwendung

Wasserdruckbehälter Hilti DWP 10 ist für das Ausbringen von Kühl- und Spülflüssigkeiten, im Regelfall Wasser, bei Bohrgeräten, Betonsägen, Trennschleifern etc. bestimmt.



Unsachgemäße Verwendung kann zu gefährlichen Verletzungen und Umweltschäden führen.

Nicht geeignet für

- entzündliche Flüssigkeiten mit einem Flammpunkt unter 55 °C
- Wasserstoffperoxyd und ähnlich Sauerstoff abgebende Mittel
- ätzende Stoffe (bestimmte Desinfektions- und Imprägniermittel, Säuren, Laugen)
- ammoniakhaltige Flüssigkeiten
- Lösungsmittel und lösungsmittelhaltige Flüssigkeiten
- zähe, klebrige oder Rückstand bildende Flüssigkeiten (Farben, Fette)
- den Einsatz im Lebensmittelbereich.

Unter keinen Umständen verwenden

- fremde Druckquellen
- zur Lagerung und Aufbewahrung von Flüssigkeiten
- als Augendusche.

Sicherheit



Kinder und Jugendliche ohne sachkundige Einweisung dürfen das Wasserzührgerät nicht benutzen.



Bewahren Sie das Wasserzührgerät kindersicher auf.

Treffen Sie Vorsorge gegen Missbrauch bei Benutzung gefährlicher Mittel.



Reparaturen oder Veränderungen am Wasserzührgerät sind nicht zulässig.

Das Sicherheitsventil darf nicht unwirksam gemacht werden.



Beim Kontakt von Wasserstoffperoxyd und anderer Sauerstoff abgebenden Mitteln mit Werkstoffen des Wasserdruckbehälters sind explosionsartige Drucksteigerungen möglich. Niemals solche Mittel einfüllen.



Lassen Sie beschädigte oder nicht funktionsfähige Teile sofort durch unseren Service ersetzen.



Lassen Sie das Wasserzührgerät nicht unter Druck und/oder in der Sonne stehen. Stellen Sie sicher, dass das Wasserzührgerät nicht über die maximale Betriebstemperatur erwärmt wird. (→ *Tabelle 1 unten*).

Behälter täglich nach Gebrauch entleeren, niemals Rückstände im Behälter belassen.



Verwenden Sie nur Ersatz- und Zubehörteile von Hilti.

Für Schäden durch Verwendung von Fremdteilen übernehmen wir keine Haftung.



Tragen Sie geeignete Schutzausrüstung.



Beobachten Sie beim Pumpen stets das Manometer um den max. Betriebsdruck (→ *Tabelle 1 unten*) nicht zu überschreiten.

Vor Befüllen, nach Gebrauch und vor Wartungsarbeiten den Restdruck im Behälter vollständig abbauen (→ *Kapitel „Nach Gebrauch“, Punkt 1*).

Lieferumfang

Behälter [1] mit Pumpe [2], Gebrauchsanleitung [3] und Schlauch [4], (*Abb. 1*)

 *Sie finden die im Text genannten Abbildungen in den vorderen aufklappbaren Seiten 2 – 3 dieser Gebrauchsanleitung.*

Technische Daten

	Hilti DWP 10
Max. Einfüllmenge	10 l
Gesamtinhalt	13 l
Max Betriebsdruck	6 bar
Max. Betriebstemperatur	40 °C
Leergewicht	5,2 kg
Behälterwerkstoff	Stahl mit Polyesterbeschichtung
Technische Restmenge	0,03 l

Tabelle 1

Zusammenbauen

1. Stecken Sie den Schlauch [4] auf die Auslassöffnung [6].

Prüfen

Sichtkontrolle: Sind Behälter [1], Pumpe [2] und Schlauch [4] unbeschädigt? (*Abb. 1*)

 *Achten Sie besonders auf die Verbindungen zwischen Behälter - Schlauch, sowie den Zustand von Pumpengewinde und Schlauch.*

Dichtheit: Pumpen Sie das leere Wasserzuführgerät auf 2 bar auf.

▶ Druck darf innerhalb von 30 min. nicht mehr als 0,5 bar abfallen.

Funktion: Ziehen Sie den roten Knopf des Sicherheitsventils [5]. (*Abb. 2*)

▶ Druck muss entweichen.

Vorbereiten



Beachten Sie die Hinweise im Kapitel „Sicherheit“.

2. Ziehen Sie den roten Knopf des Sicherheitsventils [5] so lange hoch, bis der Behälter drucklos ist. (*Abb. 2*)

3. Drücken Sie den Pumpengriff [7] nach unten und drehen ihn gegen den Uhrzeigersinn.

▶ Pumpengriff ist verriegelt. (*Abb. 3*)



4. Schrauben Sie die Pumpe [2] aus dem Behälter [1]. (*Abb. 4*)

5. Füllen Sie das Wasser in den Behälter [1]. (*Abb. 5*)

6. Kontrollieren Sie die Füllhöhe [9] am Schlauch [4]. (*Abb. 6*)



Das Wasserzuführgerät muss drucklos sein.

-  Führen Sie den durchsichtigen Schlauch [4] mehrmals am Behälter [1] von oben nach unten (Flüssigkeitsspiegel in dem Schlauch und im Behälter gleichen sich aus). Der im Schlauch [4] sichtbare Flüssigkeitsspiegel [9] entspricht dann der Füllhöhe im Behälter, die Sie an der Skala [8] ablesen können. (Abb. 6)
7. Schrauben Sie die Pumpe [2] in den Behälter [1]. (Abb. 7)
 8. Drücken Sie den Pumpengriff [7] nach unten und drehen ihn im Uhrzeigersinn.
 - ▶ Pumpengriff ist entriegelt. (Abb. 8)
 9. Erzeugen Sie Druck (ca. 2 bar) im Behälter [1]. (Abb. 9)
-  Max. Druck sollte 6 bar nicht überschreiten (roter Strich am Manometer [10], Abb. 9). Wird der max. Druck überschritten, spricht das Sicherheitsventil an und lässt den Überdruck ab.
10. Drücken Sie den Pumpengriff [7] nach unten und drehen ihn gegen den Uhrzeigersinn.
 - ▶ Pumpengriff ist verriegelt. (Abb. 3)

Gebrauch



Beachten Sie die Hinweise im Kapitel „Sicherheit“.

11. Verbinden Sie die Steckkupplung [11] des Wasserdruckbehälters mit dem Stecknippel [12] Ihres Gerätes (Abb. 10)
 12. Betätigen Sie den Kugelhahn [13]. (Abb. 10)
 - ▶ Die Flüssigkeitszufuhr beginnt.
-  Die Flüssigkeitsmenge kann über den Kugelhahn [13] Ihres Gerätes reguliert werden.
13. Fällt der Druck unter 1 bar (min. 0,5 bar) ab, pumpen Sie nach. (Abb. 9)
 14. Ist der Behälter leer, füllen Sie nach. (→ Kapitel „Vorbereiten“)

Nach Gebrauch



Beachten Sie die Hinweise im Kapitel „Sicherheit“.

15. Halten Sie die Steckkupplung [11] und ziehen bzw. drehen gleichzeitig deren Außenring. (Abb. 10)
 - ▶ Die Steckkupplung [11] ist vom Stecknippel [12] des Gerätes getrennt.
16. Ziehen Sie den roten Knopf des Sicherheitsventils [5] so lange hoch, bis der Behälter drucklos ist. (Abb. 2)
17. Verriegeln Sie den Pumpengriff [7]. (Abb. 3)
18. Schrauben Sie die Pumpe [2] aus dem Behälter [1]. (Abb. 4)
19. Wischen Sie das Wasserzuführgerät mit einem feuchten Tuch ab.
20. Wickeln Sie den Schlauch [4] um den Behälter und stecken die Steckkupplung [11] auf den Steckdorn [14] des Wasserzuführgerätes. (Abb. 11)
21. Zum Austrocknen und Lagern bewahren Sie den Wasserzuführgerät in trockener, vor Sonnenstrahlen geschützter und frostfreier Umgebung auf.

Wartung und Pflege



Beachten Sie die Hinweise im Kapitel „Sicherheit“.

Nach 50-maligem Gebrauch, mindestens einmal jährlich:

- Bauen Sie die Pumpe [2] (Abb. 12) auseinander und fetten Sie die Manschette [16]. (Abb. 13)
- Fetten Sie den O-Ring [15] ein. (Abb. 13)



Beachten Sie die gesetzlichen Unfallverhütungsvorschriften Ihres Landes und überprüfen Sie das Wasserzuführgerät regelmäßig.

Sollte es keine speziellen Regeln geben, empfehlen wir alle 2 Jahre eine äußere und alle 5 Jahre eine innere Prüfung durch den Hilti Service durchzuführen.

Störungen



Verwenden Sie nur Ersatz- und Zubehörteile von Hilti.

Störung	Ursache	Abhilfe
Im Wasserzuführgerät baut sich kein Druck auf	Pumpe nicht festgeschraubt.	Pumpe fest einschrauben
	O-Ring [15] an der Pumpe defekt.	Lassen Sie das Gerät von Hilti Service reparieren
	Manschette [16] defekt.	Lassen Sie das Gerät von Hilti Service reparieren
Flüssigkeit dringt oben aus der Pumpe.	Ventilscheibe verschmutzt oder defekt.	Ventilscheibe reinigen oder von Hilti Service reparieren lassen.
Sicherheitsventil bläst zu früh ab.	Sicherheitsventil [5] defekt.	Lassen Sie das Gerät von Hilti Service reparieren
Manometer zeigt keinen Behälterdruck an.	Manometer [10] defekt.	Lassen Sie das Gerät von Hilti Service reparieren

Garantie

Hilti gewährleistet, dass das gelieferte Gerät frei von Material- und Fertigungsfehlern ist. Diese Gewährleistung gilt unter Voraussetzung, dass das Gerät in Übereinstimmung mit der Hilti Gebrauchsanleitung richtig eingesetzt, gehandhabt, gepflegt, gereinigt und die technische Einheit gewahrt wird, d.h. dass nur Original Hilti Verbrauchsmaterial, Zubehör und Ersatzteile mit dem Gerät verwendet werden. Diese Gewährleistung umfasst die kostenlose Reparatur oder kostenlosen Ersatz der defekten Teile während der gesamten Lebensdauer des Gerätes. Teile, die dem normalen Verschleiß unterliegen, fallen nicht unter diese Gewährleistung.

Weitergehende Ansprüche sind ausgeschlossen, soweit nicht zwingende nationale Vorschriften entgegenstehen. Insbesondere haftet Hilti nicht für unmittelbare Mängel oder Mängelfolgeschäden, Verluste oder Kosten im Zusammenhang mit der Verwendung oder wegen der Unmöglichkeit des Gerätes für irgendeinen Zweck. Stillschweigende Zusicherungen für Verwendung oder Eignung für einen bestimmten Zweck werden ausdrücklich ausgeschlossen.

Für Reparatur oder Ersatz sind Geräte oder betroffene Teile unverzüglich nach Feststellung des Mangels an die zuständige Hilti Marktorganisation zu senden.

Die vorliegende Gewährleistung umfasst sämtliche Gewährleistungsverpflichtungen seitens Hilti und ersetzt alle früheren oder gleichzeitigen Erklärungen, schriftlichen oder mündlichen Verabredungen betreffend Gewährleistung.

CE - Konformitätserklärung

Die Produkte HILTI DWP10 der Baureihe 3585 erfüllen die Anforderung der Druckgeräte-Richtlinie 97/23/EG und tragen die CE-Kennzeichnung.

Hilti DWP 10



Make certain to read the instructions for use before using the water supply device!
Keep the instructions for use in a safe place where they can be easily found.
If the water supply device is given to someone else, the Operating Instructions must be included.

Usage

Water pressure tanks Hilti DWP 10 are designed for supplying drills, concrete saws, cut-off grinders, etc. with cooling and rinsing liquids, usually water.



Improper use may result in dangerous injuries and environmental damage.

Not suitable for

- Combustible liquids with a flashing point below 55 °C
- Hydrogen peroxide and similar substances that give off oxygen
- Corrosive substances (certain disinfecting and impregnating agents, acids and bases)
- Liquids containing ammonia
- Solvents and liquids containing solvents
- Viscous or sticky liquids or liquids that form residues (dyes, greases)
- Use in applications for foodstuffs.

Under no circumstances should you use

- external sources of pressure
- for storing and holding liquids
- as an eyewash.

Safety



Children and adolescents who have not been properly instructed must not use the water supply device.



Keep the water supply device safe from access to children.

Take precautions to prevent hazardous substances from being misused.



Repairs and modifications to the water supply device are not permitted.

The effect of the safety valve must not be bypassed or made inoperative.



Contact between water pressure tank materials and hydrogen peroxide or other agents which give off oxygen may result in increased pressure similar in nature to an explosion. Never place such agents in the device.



Have damaged or non-working parts replaced by our Customer Service Department immediately.



Do not allow the water supply device to remain under pressure and/or exposed directly to sunlight. Make certain the water supply device is not heated beyond the maximum operating temperature (→ *Table 1 below*).

Empty tank daily after use, never leave residue in the tank.



Use only Hilti spare and accessory parts.

We cannot assume any liability resulting from the use of third-party parts.



Wear suitable protective equipment.



When pumping, always observe the pressure gauge to ensure the maximum operating pressure (→ *Table 1 below*) is not exceeded.

Before filling, after use and before maintenance work, allow the residual pressure in the tank to dissipate completely (→ *Section "After Use", Section 1*).

Scope of delivery

Tank [1] with pump [2], Instructions for Use [3], and hose [4] (*Fig. 1*)

 You will find the illustrations referred to above in the front fold-out pages 2 – 3 of these Instructions for Use.

Technical data

	Hilti DWP 10
Max. filling amount	10 l
Total contents	13 l
Max. operating pressure	6 bar
Max. operating temperature	40 °C
Weight when empty	5.2 kg
Material of tank	Steel with polyester coating
Technical residual quantity	0.03 l

Table 1

Assembly

1. Connect the hose [4] to the outlet port [6].

Checks

Visual inspection: Are tank [1], pump [2] and hose [4] undamaged? (*Fig. 1*)

 Pay special attention to the connections between the tank – hose and to the condition of the pump thread and hose.

No leaks: Pump up the empty water supply device to 2 bar.

- ▶ The pressure must not decrease more than 0.5 bar within 30 minutes.

Function: Pull the red button on the safety valve [5]. (*Fig. 2*)

- ▶ The pressure must dissipate.

Making preparations





Observe the instructions in the section entitled “Safety”.

1. Pull up the red button on the safety valve [5] until all excess pressure is released from the tank. (*Fig. 2*)
2. Press the pump handle [7] down and turn it counterclockwise.
 - ▶ The pump handle is locked in place. (*Fig. 3*)
3. Unscrew the pump [2] from the tank [1]. (*Fig. 4*)
4. Add the water to the tank [1] (*Fig. 5*)
5. Check the level [9] on the hose [4]. (*Fig. 6*)



All excess pressure must be released from the water supply device.

1.  Move the transparent hose [4] on the tank [1] from top to bottom several times (the liquid level in the hose and tank is equalized). The liquid level [9] visible in the hose [4] then corresponds to the level in the tank which can be read off the scale [8]. (Fig. 6)
6. Screw the pump [2] into the tank [1]. (Fig. 7)
7. Press the pump handle [7] down and turn it clockwise.
 - ▶ The pump handle is unlocked. (Fig. 8)
8. Generate pressure (approx. 2 bar) in the tank [1]. (Fig. 9)
9.  The maximum pressure should not exceed 6 bar (red line on the pressure gauge [10], Fig. 9). If the maximum pressure is exceeded, the safety valve will engage and release the excess pressure.
9. Press the pump handle [7] down and turn it counterclockwise.
 - ▶ The pump handle is locked in place. (Fig. 3)

Use



Observe the instructions in the section entitled "Safety".

1. Connect the plug-in coupling [11] of the water pressure tank to the plug-in nipple [12] on your device (Fig. 10)
2. Activate the ball valve [13]. (Fig. 10)
 - ▶ The liquid starts to be supplied.
3.  The amount of liquid can be controlled with the ball valve [13] of your device.
3. If the pressure drops below 1 bar (min. 0.5 bar), pump again. (Fig. 9)
4. If the tank is empty, refill. (→ See chapter entitled "Preparation")

After Usage



Observe the instructions in the section entitled "Safety".

1. Hold the plug-in coupling [11] and pull and simultaneously rotate its outer ring. (Fig. 10)
 - ▶ The plug-in coupling [11] is disconnected from the plug-in nipple [12] on the device.
2. Pull up the red button on the safety valve [5] until all excess pressure is released from the tank. (Fig. 2)
3. Lock the pump handle in place [7]. (Fig. 3)
4. Unscrew the pump [2] from the tank [1]. (Fig. 4)
5. Wipe off the water supply device with a moist cloth.
6. Wind the hose [4] around the tank and connect the plug-in coupling [11] to the plug-in mandrel [14] of the water supply device. (Fig. 11)
7. For drying and storing the water supply device, keep it in a dry place protected from sunlight and freezing temperatures.

Care and maintenance



Observe the instructions in the section entitled “Safety”.

After using the device 50 times or at least once a year:

- Disassemble the pump [2] (Fig. 12) and grease the diaphragm [16]. (Fig. 12)
- Grease the O-ring [15]. (Fig. 13)



Observe the legal requirements of your country for accident prevention and check the water supply device at regular intervals.

If there are no special rules, we recommend you have the device examined externally by Hilti’s Customer Service Department every 2 years and subject it to an internal inspection every 5 years.

Faults



Use only Hilti spare and accessory parts.

Fault	Cause	Remedy
No pressure builds up in the water supply device	The pump is not screwed on tightly.	Screw the pump on tightly
	O-ring [15] on the pump is faulty.	Have the device repaired by Hilti’s Customer Service Department
	Diaphragm [16] is defective.	Have the device repaired by Hilti’s Customer Service Department
Liquid flows out of the pump.	Valve disc dirty or defective.	Clean the valve disc or have it repaired by Hilti’s Customer Service Department.
Safety valves blow off too early.	Safety valve [5] is defective.	Have the device repaired by Hilti’s Customer Service Department
Pressure gauge is not indicating any tank pressure.	Pressure gauge [10] defective.	Have the device repaired by Hilti’s Customer Service Department

Manufacturer's warranty - tools

Hilti warrants that the tool supplied is free of defects in material and workmanship. This warranty is valid so long as the tool is operated and handled correctly, cleaned and serviced properly and in accordance with the Hilti Operating Instructions, and the technical system is maintained. This means that only original Hilti consumables, components and spare parts may be used in the tool.

This warranty provides the free-of-charge repair or replacement of defective parts only over the entire lifespan of the tool. Parts requiring repair or replacement as a result of normal wear and tear are not covered by this warranty.

Additional claims are excluded, unless stringent national rules prohibit such exclusion. In particular, Hilti is not obligated for direct, indirect, incidental or consequential damages, losses or expenses in connection with, or by reason of, the use of, or inability to use the tool for any purpose. Implied warranties of merchantability or fitness for a particular purpose are specifically excluded.

For repair or replacement, send the tool or related parts immediately upon discovery of the defect to the address of the local Hilti marketing organization provided.

This constitutes Hilti's entire obligation with regard to warranty and supersedes all prior or contemporaneous comments and oral or written agreements concerning warranties.

CE Declaration of Conformity

HILTI products belonging to the **3585** series meet the requirements of the Pressure Equipment Directive 97/23/EC and carry the CE mark.

Hilti DWP 10



Lisez le mode d'emploi avant d'utiliser l'appareil d'alimentation en eau !

Conservez soigneusement le mode d'emploi.

Remettez l'appareil d'alimentation en eau à d'autres personnes uniquement accompagné du mode d'emploi.

Utilisation

Le réservoir d'eau sous pression Hilti DW'P 10 est conçu pour l'apport de liquides de refroidissement et de rinçage, en général l'eau, sur les appareils de perçage, les scies à béton, les tronçonneuses etc.



Une utilisation inappropriée peut conduire à de graves blessures et des dommages environnementaux.

Ne convient pas pour

- les liquides inflammables d'un point d'inflammation inférieur à 55 °C
- le peroxyde d'hydrogène et les produits similaires libérant de l'oxygène
- les substances corrosives (certains désinfectants et imprégnants, acides, bases)
- les liquides contenant de l'ammoniaque
- les solvants et liquides contenant des solvants
- les liquides visqueux, collants ou formant des résidus (peintures, graisses)
- l'utilisation dans le domaine alimentaire.

N'utiliser en aucun cas

- des sources de pression extérieures
- pour le stockage et la conservation de liquides
- comme douche oculaire.

Sécurité



Les enfants et les mineurs qui n'ont pas reçu une initiation appropriée ne peuvent pas utiliser l'appareil d'alimentation en eau.



Conservez l'appareil d'alimentation en eau hors de portée des enfants.

Prenez des mesures préventives contre une mauvaise utilisation lors de l'utilisation de produits dangereux.



Les travaux de réparation ou modifications sur l'appareil d'alimentation en eau ne sont pas admissibles.

La soupape de sécurité ne peut pas être mise hors fonction.



En cas de contact de peroxyde d'hydrogène et d'autres produits libérant de l'oxygène avec des matériaux du réservoir d'eau sous pression, il existe un risque d'augmentation de pression de nature explosive. N'effectuez jamais de remplissage avec de tels produits.



Faites immédiatement remplacer les pièces endommagées ou qui ne sont plus opérationnelles par notre service après-vente.



Ne laissez jamais l'appareil d'alimentation en eau sous pression et/ou exposé au soleil. Assurez-vous que l'appareil d'alimentation en eau n'est pas échauffé au-delà de la température maximale de service. (→ *Tableau 1 ci-dessous*). Videz chaque jour le réservoir après utilisation, ne jamais laissez des résidus dans le réservoir.



Utilisez uniquement des pièces de rechange et accessoires Hilti.

Nous déclinons toute responsabilité en cas d'utilisation de pièces d'autres fabricants.



Portez un équipement de protection approprié.



Lors du pompage, observez toujours le manomètre afin de ne pas dépasser la pression de service max. (→ *Tableau 1 ci-dessous*). Avant le remplissage, après l'utilisation et avant les travaux de maintenance, évacuez complètement la pression résiduelle dans le réservoir (→ *chapitre « Après utilisation », point 1*).

Etendue de la livraison

Réservoir [1] avec pompe [2], mode d'emploi [3], tuyau flexible [4], (fig. 1)

☞ Les figures mentionnées dans le texte sont situées dans les pages 2 – 3 au début de ce mode d'emploi.

Caractéristiques techniques

	Hilti DWP 10
Quantité de remplissage max.	10 l
Capacité totale	13 l
Pression de service max.	6 bars
Température de service max.	40 °C
Poids à vide	5,2 kg
Matériau du réservoir	Acier avec revêtement polyester
Quantité résiduelle	0,03 l

Tableau 1

Assemblage

1. Insérez le tuyau flexible [4] dans l'ouverture de purge [6].

Contrôle

Contrôle visuel : Le réservoir [1], la pompe [2] et le tuyau flexible [4] sont-ils intacts ? (fig. 1)

☞ *Veillez en particulier aux connexions entre le réservoir et le tuyau flexible ainsi qu'à l'état du filetage de la pompe et du tuyau flexible.*

Étanchéité : Par pompage, faites monter la pression dans l'appareil d'alimentation en eau vide à 2 bars.

► La pression ne peut pas redescendre de plus de 0,5 bar en 30 min.

Fonctionnement : Tirez le bouton rouge de la soupape de sécurité [5]. (fig. 2)

► La pression doit s'évacuer.

Préparation





Respectez les indications du chapitre « Sécurité ».

1. Tirez le bouton rouge de la soupape de sécurité [5] vers le haut jusqu'à ce que le réservoir soit sans pression. (fig. 2)
2. Poussez la poignée de la pompe [7] vers le bas et tournez-la dans le sens contraire des aiguilles d'une montre.
 - ▶ La poignée de la pompe est verrouillée. (fig. 3)
3. Dévissez la pompe [2] du réservoir [1]. (fig. 4)
4. Remplissez le réservoir [1] d'eau. (fig. 5)
5. Contrôlez la hauteur de remplissage [9] sur le tuyau flexible [4]. (fig. 6)



L'appareil d'alimentation en eau doit être sans pression.

-  *Amenez plusieurs fois le tuyau flexible transparent [4] de haut en bas dans le réservoir [1] (le niveau de liquide dans le tuyau flexible et dans le réservoir s'égalise). Le niveau de liquide [9] visible dans le tuyau flexible [4] correspond alors à la hauteur de remplissage dans le réservoir, que vous pouvez lire sur l'échelle graduée [8]. (fig. 6)*
6. Vissez la pompe [2] dans le réservoir [1]. (fig. 7)
7. Poussez la poignée de la pompe [7] vers le bas et tournez-la dans le sens des aiguilles d'une montre.
 - ▶ La poignée de la pompe est déverrouillée. (fig. 8)
8. Générez la pression (env. 2 bars) dans le réservoir [1]. (fig. 9)
-  *Ne dépassez pas la pression max. de 6 bars (trait rouge sur le manomètre [10], fig. 9). Si la pression max. est dépassée, la soupape de sécurité se déclenche et évacue la surpression.*
9. Poussez la poignée de la pompe [7] vers le bas et tournez-la dans le sens contraire des aiguilles d'une montre.
 - ▶ La poignée de la pompe est verrouillée. (fig. 3)

Utilisation



Respectez les indications du chapitre « Sécurité ».

1. Reliez le couplage enfichable [11] du réservoir d'eau sous pression avec le raccord cannelé [12] de votre appareil (fig. 10)
2. Actionnez le robinet à boisseau sphérique [13]. (fig. 10)
 - ▶ L'amenée de liquide commence.
-  *La quantité de liquide peut être régulée via le robinet à boisseau sphérique [13] de votre appareil.*
3. Si la pression chute en dessous de 1 bar (min. 0,5 bar), pompez de nouveau. (fig. 9)
4. Si le réservoir est vide, remplissez-le. (→ chapitre « Préparation »)

Après l'utilisation



Respectez les indications du chapitre « Sécurité ».

1. Maintenez le couplage enfichable [11] et tirez ou tournez simultanément sa bague extérieure. (fig. 10)
 - Le couplage enfichable [11] est séparé du raccord cannelé [12] de l'appareil.
2. Tirez le bouton rouge de la soupape de sécurité [5] vers le haut jusqu'à ce que le réservoir soit sans pression. (fig. 2)
3. Verrouillez la poignée de la pompe [7]. (fig. 3)
4. Dévissez la pompe [2] du réservoir [1]. (fig. 4)
5. Essuyez l'appareil d'alimentation en eau avec un chiffon humide.
6. Enroulez le tuyau flexible [4] autour du réservoir et branchez le couplage enfichable [11] sur le mandrin enfichable [14] de l'appareil d'alimentation en eau. (fig. 11)
7. Pour le séchage et le stockage, conservez l'appareil d'alimentation en eau dans un endroit sec, à l'abri des rayons du soleil et du gel.

Maintenance et nettoyage



Respectez les indications du chapitre « Sécurité ».

Après 50 utilisations, au moins une fois par an :

- Démontez la pompe [2] (fig. 12) et graissez la manchette [16].(fig. 13).
- Graissez le joint torique [15]. (fig. 13)



Respectez les prescriptions légales de prévention des accidents de votre pays et contrôlez régulièrement l'appareil d'alimentation en eau.

S'il n'existe pas de règles particulières, nous recommandons un contrôle externe tous les 2 ans et un contrôle interne tous les 5 ans par le service Hilti.

Défauts



Utilisez uniquement des pièces de rechange et accessoires de Hilti.

Défaut	Cause	Remède
Il ne s'établit pas de pression dans l'appareil d'alimentation en eau	La pompe n'est pas correctement vissée.	Visser correctement la pompe
	Le joint torique [15] de la pompe est défectueux.	Faire réparer l'appareil par le service Hilti
	La manchette [16] est défectueuse.	Faire réparer l'appareil par le service Hilti
Du liquide sort au-dessus de la pompe.	Le disque de soupape est encrassé ou défectueux.	Nettoyer le disque de soupape ou le faire réparer par le service Hilti

Défaut	Cause	Remède
La soupape de sécurité souffle trop tôt.	La soupape de sécurité [5] est défectueuse.	Faire réparer l'appareil par le service Hilti
Le manomètre n'indique aucune pression du réservoir.	Le manomètre [10] est défectueux.	Faire réparer l'appareil par le service Hilti

Garantie constructeur des appareils

Hilti garantit l'appareil contre tout vice de matières et de fabrication. Cette garantie s'applique à condition que l'appareil soit utilisé et manipulé, nettoyé et entretenu correctement, en conformité avec le mode d'emploi Hilti, et que l'intégrité technique soit préservée, c'est-à-dire sous réserve de l'utilisation exclusive de consommables, accessoires et pièces de rechange d'origine Hilti.

Cette garantie se limite strictement à la réparation gratuite ou au remplacement gracieux des pièces défectueuses pendant toute la durée de vie de l'appareil. Elle ne couvre pas les pièces soumises à une usure normale.

Toutes autres revendications sont exclues pour autant que des dispositions légales nationales impératives ne s'y opposent pas. En particulier, Hilti ne saurait être tenu pour responsable de toutes détériorations, pertes ou dépenses directes, indirectes, accidentelles ou consécutives, en rapport avec l'utilisation ou dues à une incapacité à utiliser l'appareil dans quelque but que ce soit. Hilti exclut en particulier les garanties implicites concernant l'utilisation et l'aptitude dans un but bien précis.

Pour toute réparation ou tout échange, renvoyer l'appareil ou les pièces concernées au réseau de vente Hilti compétent, sans délai, dès constatation du défaut.

La présente garantie couvre toutes les obligations d'Hilti et annule et remplace toutes les déclarations antérieures ou actuelles, de même que tous accords oraux ou écrits concernant des garanties.

Déclaration de conformité CE

Les produits HILTI DWP 10 de la gamme 3585 sont conformes aux exigences de la directive sur les appareils sous pression 97/23/CE et portent le marquage CE.

Hilti DWP 10



Lea las instrucciones de uso antes de utilizar el aparato alimentador de agua.

Guarde adecuadamente dichas instrucciones de uso.

El aparato alimentador de agua solo se deberá entregar a otras personas acompañado

del manual de instrucciones.

Utilización

Los depósito de agua a presión Hilti DWP 10 está destinado al suministro de líquidos refrigerantes o de limpieza, habitualmente agua, para taladros, cortadoras de hormigón, tronzadoras, etc.



Una utilización inadecuada puede ocasionar lesiones y daños medioambientales graves.

No adecuado para

- líquidos inflamables con un punto de inflamabilidad inferior a 55 °C
- peróxido de hidrógeno y productos con una liberación similar de oxígeno
- sustancias corrosivas (determinados productos de desinfección y de impregnación, ácidos, lejías)
- líquidos con amoníaco
- disolventes y líquidos con disolventes
- líquidos viscosos, adhesivos o que dejen restos (pinturas, grasas)
- el uso en el sector de la alimentación.

No utilizar bajo ninguna circunstancia

- Fuentes de presión ajenas
- Para almacenar y guardar líquidos
- Para lavarse los ojos.

Seguridad



El aparato alimentador de agua no debe ser utilizado por niños o adolescentes sin formación técnica previa.



Mantenga el aparato alimentador de agua fuera del alcance de los niños.

Tome las precauciones necesarias contra un uso indebido en caso de productos peligrosos.



No se autoriza la realización de reparaciones o modificaciones en el aparato alimentador de agua.

La válvula de seguridad no debe anularse.



En caso de que los materiales del depósito a presión de agua entren en contacto con peróxido de hidrógeno y productos con una liberación similar de oxígeno, pueden producirse aumentos de presión como una explosión. No utilice nunca este tipo de productos.



Las piezas dañadas o que no funcionen deberán sustituirse de inmediato por nuestro Servicio Técnico.



No deje el aparato alimentador de agua bajo presión ni bajo el sol. Asegúrese de que el aparato alimentador de agua no se caliente por encima de la temperatura de funcionamiento. (→ *Tabla 1 abajo*).

Vaciar diariamente el depósito después de usarlo. Asegúrese de que nunca queden restos en el depósito.



Utilice sólo piezas de repuesto y accesorios de Hilti.

No nos haremos responsables de ningún daño causado por la utilización de piezas ajenas.



Utilice el equipo de protección individual adecuado.



Durante el bombeado, tenga en cuenta el manómetro para no sobrepasar la presión máx. de funcionamiento (→ *Tabla 1 abajo*).

Despresurice el depósito completamente antes del llenado, después de la utilización y antes de realizar los trabajos de mantenimiento (→ *Capítulo "Después de la utilización", punto 1*).

Volumen de suministro

Depósito [1] con bomba [2] instrucciones de uso [3] y manguera [4] (*fig. 1*)

 Encontrará las figuras mencionadas en el texto en las primeras páginas desplegables 2 – 3 de estas instrucciones de uso.

Datos técnicos

	Hilti DWP 10
Cantidad máx. llenado	10 l
Volumen total	13 l
Presión máx. de funcionamiento	6 bares
Temperatura máx. de funcionamiento	40 °C
Peso en vacío	5,2 kg
Material del depósito	Acero con revestimiento de poliéster
Cantidad residual técnica	0,03 l

Tabla 1

Ensamblaje

1. Inserte la manguera [4] en la abertura de salida [6].

Comprobación

Control visual: ¿El depósito [1], la bomba [2] y la manguera [4] presentan algún daño? (*Fig. 1*)

 Preste especial atención a las conexiones entre el depósito y la manguera, así como al estado de la rosca de la bomba y de la manguera.

Estanqueidad: Infle el aparato alimentador de agua vacío hasta 2 bares.

- ▶ La presión no deberá bajar más de 0,5 bares en un período de 30 minutos.

Función: Tire del botón rojo de la válvula de seguridad [5]. (*Fig. 2*)

- ▶ La presión tiene que escapar.

Preparación



Tenga en cuenta las indicaciones del capítulo "Seguridad".

1. Tire hacia arriba del botón rojo de la válvula de seguridad [5] hasta que el depósito se haya despresurizado. (Fig. 2)
2. Presione el asidero de la bomba [7] hacia abajo y gírelo en sentido contrario a las agujas del reloj.
 - ▶ El asidero de la bomba está bloqueado. (Fig. 3)
3. Desenrosque la bomba [2] del depósito [1]. (Fig. 4)
4. Vierta el agua al depósito [1]. (Fig. 5)
5. Controle la altura de llenado [9] desde la manguera [4]. (Fig. 6)



El aparato alimentador de agua debe estar completamente despresurizado.

- ▶ *Desplace la manguera transparente [4] varias veces de arriba a abajo en el depósito [1] (se equilibra el nivel del líquido en la manguera y en el depósito). El nivel del líquido visible en la manguera [4] se corresponde con la altura de llenado [9] en el depósito, que podrá consultar en la escala [8]. (Fig. 6)*
6. Enrosque la bomba [2] en el depósito [1]. (Fig. 7)
7. Presione el asidero de la bomba [7] hacia abajo y gírelo en el sentido de las agujas del reloj.
 - ▶ El asidero de la bomba está desbloqueado. (Fig. 8)
8. Genere la presión deseada (aprox. 2 bares) en el depósito [1]. (Fig. 9)
- ▶ *La presión máxima no debería superar los 6 bares (raya roja en el manómetro [10], Fig. 9). En caso de que se sobrepase la presión máx. la válvula de seguridad reacciona y elimina la presión excesiva.*
9. Presione el asidero de la bomba [7] hacia abajo y gírelo en sentido contrario a las agujas del reloj.
 - ▶ El asidero de la bomba está bloqueado. (Fig. 3)

Utilización



Tenga en cuenta las indicaciones del capítulo "Seguridad".

1. Conecte el acoplamiento enchufable [11] del depósito de agua a presión con la boquilla de empalme [12] de su aparato (fig. 10)
2. Accione la llave de grifo [13]. (Fig. 10)
 - ▶ Se inicia el suministro de líquido.
- ▶ *La cantidad de líquido se puede regular mediante la llave de grifo [13] de su aparato.*
3. En caso de que la presión descienda por debajo de 1 bar (mín. 0,5 bares), vuelva a bombear. (Fig. 9)
4. Si el depósito está vacío, rellénelo. (→ capítulo "Preparación")

Después de la utilización



Tenga en cuenta las indicaciones del capítulo “Seguridad”.

1. Sujete el acoplamiento enchufable [11] y tire o gire al mismo tiempo el anillo exterior. (Fig. 10)
 - ▶ Ahora el acoplamiento [11] se ha soltado de la boquilla de empalme [12] del aparato.
2. Tire hacia arriba del botón rojo de la válvula de seguridad [5] hasta que el depósito se haya despresurizado. (Fig. 2)
3. Bloquee el asidero de la bomba [7]. (Fig. 3)
4. Desenrosque la bomba [2] del depósito [1]. (Fig. 4)
5. Limpie el aparato alimentador de agua con un paño húmedo.
6. Enrolle la manguera [4] alrededor del aparato y conecte el acoplamiento [11] al perno de acoplamiento del aparato alimentador de agua [14]. (Fig. 11)
7. Para secarlo y almacenarlo, guarde el aparato alimentador de agua en un lugar seco, protegido de los rayos de sol y de las heladas.

Mantenimiento y cuidados



Tenga en cuenta las indicaciones del capítulo “Seguridad”.

Después de 50 utilizaciones, al menos una vez al año:

- Desmonte la bomba [2] (fig. 12) y engrase el manguito [16]. (fig. 13)
- Engrase el anillo tórico [15]. (Fig. 13)



Respete las prescripciones de prevención de accidentes nacionales y compruebe el aparato alimentador de agua regularmente.

En caso de que no hubiese una normativa especial, recomendamos realizar una comprobación externa cada 2 años y una interna cada 5 por parte del servicio técnico de Hilti.

Averías



Utilice sólo piezas de repuesto y accesorios de Hilti.

Fallo	Causa	Solución
En el aparato alimentador de agua no se genera presión	La bomba no enroscada correctamente.	Enrosque la bomba correctamente
	Anillo tórico [15] en la bomba defectuoso.	Solicite la reparación del aparato por el servicio técnico de Hilti
	Manguito [16] defectuoso.	Solicite la reparación del aparato por el servicio técnico de Hilti
El líquido sale por la parte superior de la bomba.	Disco de válvula sucio o defectuoso.	Limpie el disco de válvula o solicite su reparación por el servicio técnico de Hilti.

Fallo	Causa	Solución
La válvula de seguridad se descarga demasiado pronto.	Válvula de seguridad [5] defectuosa.	Solicite la reparación del aparato por el servicio técnico de Hilti
El manómetro no indica presión en el depósito.	Manómetro [10] defectuoso.	Solicite la reparación del aparato por el servicio técnico de Hilti

Garantía del fabricante de las herramientas

Hilti garantiza la herramienta suministrada contra todo fallo de material y de fabricación. Esta garantía se otorga a condición de que la herramienta sea utilizada, manejada, limpiada y revisada en conformidad con el manual de instrucciones de Hilti, y de que el sistema técnico sea salvaguardado, es decir, que se utilicen en la herramienta exclusivamente consumibles, accesorios y piezas de recambio originales de Hilti.

Esta garantía abarca la reparación gratuita o la sustitución sin cargo de las piezas defectuosas durante toda la vida útil de la herramienta. La garantía no cubre las piezas sometidas a un desgaste normal.

Quedan excluidas otras condiciones que no sean las expuestas, siempre que esta condición no sea contraria a las prescripciones nacionales vigentes. Hilti no acepta la responsabilidad especialmente en relación con deterioros, pérdidas o gastos directos, indirectos, accidentales o consecutivos, en relación con la utilización o a causa de la imposibilidad de utilización de la herramienta para cualquiera de sus finalidades. Quedan excluidas en particular todas las garantías tácitas relacionadas con la utilización y la idoneidad para una finalidad precisa.

Para toda reparación o recambio, les rogamos que envíen la herramienta o las piezas en cuestión a la dirección de su organización de venta Hilti más cercana inmediatamente después de la constatación del defecto.

Estas son las únicas obligaciones de Hilti en materia de garantía, las cuales anulan toda declaración anterior o contemporánea, del mismo modo que todos los acuerdos orales o escritos en relación con las garantías.

Declaración de conformidad CE

Los productos HILTI DWP10 de la serie 3585 cumplen con los requisitos de la directiva europea sobre aparatos de presión 97/23/CE y llevan la marca CE.

Hilti DWP 10



Leggere attentamente le presenti istruzioni per l'uso prima di utilizzare l'alimentatore d'acqua!

Conservare accuratamente le istruzioni per l'uso.

Consegnare l'alimentatore d'acqua sono insieme alle presenti istruzioni per l'uso ad eventuali altre persone.

Applicazione

Il recipiente a pressione per acqua Hilti DWP 10 è stabilito per l'immissione di fluidi refrigeranti e liquidi di lavaggio, generalmente acqua, in alesatori, seghe per cemento, smerigliatrici da taglio, ecc.



Un impiego non appropriato può avere per conseguenza pericolose lesioni e danni ambientali.

Non adatto per

- liquidi infiammabili con un punto di fiamma inferiore a 55 °C
- perossido di idrogeno e altre sostanze liberanti ossigeno
- sostanze caustiche (determinati disinfettanti e impregnanti, acidi, liscivie)
- liquidi contenenti ammoniaca
- solventi e liquidi contenenti solventi
- liquidi viscosi, collosi o formanti residui (vernici, grassi)
- impiego nel settore dei generi alimentari.

Non utilizzare in nessun caso

- fonti di pressione esterne
- per l'immagazzinamento e la conservazione di liquidi
- per sciacquarsi gli occhi.

Sicurezza



I bambini e adolescenti non sufficientemente istruiti non possono utilizzare l'alimentatore d'acqua.



Conservare l'alimentatore d'acqua al di fuori della portata dei bambini.

Sono da adottare misure opportune per prevenire un utilizzo abusivo di sostanze pericolose.



Non è consentito effettuare riparazioni o trasformazioni all'alimentatore d'acqua.

Non rendere inefficace la valvola di sicurezza.



In caso di contatto fra il perossido di idrogeno ed altre sostanze liberanti ossigeno ed i materiali del recipiente a pressione per acqua non sono da escludere aumenti di pressione anche esplosivi. Non riempire mai tali sostanze.



I componenti danneggiati o non funzionanti devono essere immediatamente sostituiti da parte del nostro servizio assistenziale.



Non lasciare l'alimentatore d'acqua sotto pressione e/oppure sotto la diretta esposizione ai raggi solari. Accertarsi di non surriscaldare l'alimentatore d'acqua oltre la massima temperatura di esercizio consentita. (→ *Tabella 1 sotto*).

Quotidianamente, svuotare il recipiente dopo l'uso senza lasciare alcun residuo al suo interno.



Utilizzare esclusivamente pezzi di ricambio e accessori della Hilti.

Per danni attribuibili all'utilizzo di pezzi di fabbricazione altrui non potremo assumere nessuna responsabilità.



Portare sempre indumenti di protezione adatti.



Durante le fasi di pompaggio si raccomanda di osservare costantemente il manometro per evitare di superare la pressione di esercizio max. (→ *tabella 1 sotto*).

Scaricare completamente la pressione residua del recipiente prima del riempimento, dopo l'uso e dopo l'esecuzione dei lavori di manutenzione (→ *capitolo "Dopo l'uso", punto 1*).

Dotazione

Recipiente [1] con pompa [2], istruzioni per l'uso [3] e tubo flessibile [4], (Fig. 1)

 Le figure menzionate nel testo sono contenute nelle copertine da pagina 2 – 3 delle presenti istruzioni per l'uso.

Dati tecnici

	Hilti DWP 10
Capacità max.	10 l
Capacità totale	13 l
Pressione d'esercizio max.	6 bar
Temperatura d'esercizio max.	40 °C
Peso a vuoto	5,2 kg
Materiale del recipiente	Acciaio rivestito di poliestere
Quantitativi di residui tecnici	0,03 l

Tabella 1

Assemblaggio

1. Inserire il tubo flessibile [4] sull'apertura di scarico [6].

Controllo

Controllo visivo: Il recipiente [1], la pompa [2] ed il tubo flessibile [4] sono intatti? (Fig. 1)

 Osservare in particolare le connessioni tra il recipiente ed il tubo flessibile nonché le condizioni del filetto della pompa e del tubo flessibile.

Ermeticità: Alimentare l'apparecchio vuoto con una pressione di 2 bar attraverso la pompa.

- ▶ Entro i 30 minuti successivi, la pressione non deve scendere di oltre 0,5 bar.

Funzione: Estrarre la manopola rossa della valvola di sicurezza [5]. (Fig. 2)

- ▶ La pressione deve scaricarsi.

Preparativi



Osservare le avvertenze riportate nel capitolo "Sicurezza".

1. Estrarre verso l'alto la manopola della valvola di sicurezza [5] finché il recipiente viene completamente depressurizzato. (Fig. 2)
2. Premere verso il basso la manopola della pompa [7] e girarla quindi in senso antiorario.
 - ▶ La manopola della pompa è bloccata. (Fig. 3)
3. Svitare la pompa [2] dal recipiente [1]. (Fig. 4)
4. Riempire l'acqua nel recipiente [1]. (Fig. 5)
5. Controllare il livello di riempimento [9] attraverso il tubo flessibile [4]. (Fig. 6)



L'alimentatore d'acqua deve essere completamente depressurizzato.

- ▶ *Condurre il tubo flessibile trasparente [4] parecchie volte nel recipiente [1] dall'alto verso il basso (il livello del liquido nel tubo flessibile e nel recipiente si compensano). Il livello di liquido [9] visibile nel tubo flessibile [4] corrisponde poi al livello di riempimento del recipiente, leggibile sulla scala [8]. (Fig. 6)*
6. Avvitare la pompa [2] nel recipiente [1]. (Fig. 7)
7. Premere verso il basso la manopola della pompa [7] e girarla quindi in senso orario.
 - ▶ La manopola della pompa è sbloccata. (Fig. 8)
8. Produrre la pressione desiderata (ca. 2 bar) nel recipiente [1]. (Fig. 9)
- ▶ *La pressione massima non dovrebbe superare 6 bar (trattino rosso sul manometro [10], fig. 9). In caso di superamento della pressione massima, si attiva la valvola di sicurezza, che scarica di conseguenza la pressione in eccesso.*
9. Premere verso il basso la manopola della pompa [7] e girarla quindi in senso antiorario.
 - ▶ La manopola della pompa è bloccata. (Fig. 3)

Uso



Osservare le avvertenze riportate nel capitolo "Sicurezza".

1. Collegare il giunto ad innesto [11] del recipiente a pressione per acqua al nipplo ad innesto [12] del vostro apparecchio (fig. 10)
2. Attivare il rubinetto a sfera [13]. (Fig. 10)
 - ▶ Il convogliamento del liquido ha inizio.
- ▶ *La portata di liquido può essere regolata attraverso il rubinetto a sfera [13] dell'apparecchio.*
3. Se la pressione scende sotto a 1 bar (min. 0,5 bar), aumentarla con la pompa. (Fig. 9)
4. Se il recipiente è vuoto, rabboccatelo. (→ Capitolo "Preparativi")

Dopo l'uso



Osservare le avvertenze riportate nel capitolo "Sicurezza".

1. Tenere fermo il giunto ad innesto [11] e tirare o ruotare contemporaneamente il suo anello esterno. (Fig. 10)
 - ▶ Il giunto ad innesto [11] è ora separato dal nipplo ad innesto [12] dell'apparecchio.
2. Estrarre verso l'alto la manopola della valvola di sicurezza [5] finché il recipiente viene completamente depressurizzato. (Fig. 2)
3. Bloccare la manopola della pompa [7]. (Fig. 3)
4. Svitare la pompa [2] dal recipiente [1]. (Fig. 4)

5. Strofinare l'alimentatore d'acqua con un panno umido.
6. Avvolgere il tubo flessibile [4] intorno al recipiente ed infilare il giunto ad innesto [11] sulla spina dell'alimentatore d'acqua [14]. (Fig. 11)
7. Per l'asciugatura e l'immagazzinamento occorre conservare l'alimentatore d'acqua in un ambiente asciutto, protetto dai raggi solari e dal gelo.

Pulizia e manutenzione



Osservare le avvertenze riportate nel capitolo "Sicurezza".

Dopo 50 impieghi, almeno una volta all'anno:

- Smontare la pompa [2] (fig. 12) e ingrassare il manicotto [16] (fig. 13)
- Ingrassare l'O-Ring [15]. (Fig. 13)



Osservare le norme antinfortunistiche prescritte ai sensi di legge nel rispettivo paese di impiego e controllare periodicamente l'alimentatore d'acqua.

Qualora non fossero in vigore delle regolamentazioni specifiche, raccomandiamo comunque di effettuare almeno ogni 2 anni un controllo visivo esterno e incaricare ogni 5 anni un perito del servizio assistenziale Hilti per effettuare un controllo interno.

Anomalie



Utilizzare esclusivamente pezzi di ricambio e accessori della Hilti.

Guasto	Causa	Rimedio
Nell'alimentatore d'acqua non viene prodotta pressione	Pompa non avvitata strettamente.	Avvitare strettamente la pompa
	O-Ring [15] difettoso nella pompa.	Lasciare riparare l'apparecchio dal servizio assistenziale della Hilti
	Manicotto [16] difettoso.	Lasciare riparare l'apparecchio dal servizio assistenziale della Hilti
Fuoriuscita di liquido sopra dalla pompa.	Disco della valvola sporco o difettoso.	Pulire il disco della valvola o lasciarlo riparare dal servizio assistenziale della Hilti.
La valvola di sicurezza scarica precocemente.	Valvola di sicurezza [5] difettosa.	Lasciare riparare l'apparecchio dal servizio assistenziale della Hilti
Il manometro non indica nessuna pressione nel recipiente.	Manometro [10] difettoso.	Lasciare riparare l'apparecchio dal servizio assistenziale della Hilti

Garanzia del costruttore

Hilti garantisce che l'attrezzo fornito è esente da difetti di materiale e di produzione. Questa garanzia è valida a condizione che l'attrezzo venga correttamente utilizzato e manipolato in conformità al manuale d'istruzioni Hilti, che venga curato e pulito e che l'unità tecnica venga salvaguardata, cioè vengano utilizzati per l'attrezzo esclusivamente materiale di consumo, accessori e ricambi originali Hilti.

La garanzia si limita rigorosamente alla riparazione gratuita o alla sostituzione delle parti difettose per l'intera durata dell'attrezzo. Le parti sottoposte a normale usura non rientrano nei termini della presente garanzia.

Si escludono ulteriori rivendicazioni, se non diversamente disposto da vincolanti prescrizioni nazionali. In particolare Hilti non si assume alcuna responsabilità per eventuali difetti o danni accidentali o consequenziali diretti o indiretti, perdite o costi relativi alla possibilità / impossibilità d'impiego dell'attrezzo per qualsivoglia ragione. Si escludono espressamente tacite garanzie per l'impiego o l'idoneità per un particolare scopo.

Per riparazioni o sostituzioni dell'attrezzo o di singoli componenti e subito dopo aver rilevato qualsivoglia danno o difetto, è necessario contattare il Servizio Clienti Hilti. Hilti Italia SpA provvederà al ritiro dello stesso, a mezzo corriere.

Questi sono i soli ed unici obblighi in materia di garanzia che Hilti è tenuta a rispettare; quanto sopra annulla e sostituisce tutte le dichiarazioni precedenti e / o contemporanee alla presente, nonché altri accordi scritti e / o verbali relativi alla garanzia.

Dichiarazione di conformità CE

I prodotti HILTI DWP10 delle serie 3585 soddisfano i requisiti della direttiva sulle apparecchiature pressurizzate 97/23/CE e sono identificati con il marchio CE.

Hilti DWP 10



Lees de gebruiksaanwijzing aandachtig door voordat u het watertoevoerapparaat gaat gebruiken!

Bewaar de gebruiksaanwijzing zorgvuldig.

Geef het watertoevoerapparaat alleen samen met de gebruiksaanwijzing aan andere personen door.

Toepassing

Het waterdrukreservoir Hilti DWP 10 is bedoeld voor het toevoeren van koel- en spoelvloeistoffen, meestal gewoon water, bij boormachines, betonzagen, slijpmachines, enz.



Ondeskundig gebruik kan tot gevaarlijk letsel leiden en schade aan het milieu veroorzaken.

Niet geschikt voor

- ontbrandbare vloeistoffen met een vlampunt lager dan 55°C
- waterstofperoxide en vergelijkbare zuurstof afgevende middelen
- etsende stoffen (bepaalde desinfectie- en impregneermiddelen, zuren, logen)
- ammoniakhoudende vloeistoffen
- oplosmiddelen en oplosmiddelhoudende vloeistoffen
- taai, kleverige of resten vormende vloeistoffen (verf, vet)
- het gebruik in levensmiddelenbereiken.

Onder geen enkele voorwaarde gebruiken

- vreemde drukbronnen
- voor de opslag en het bewaren van vloeistoffen
- als oogdouche.

Veiligheid



Kinderen en jeugdigen zonder deskundige instructie mogen het watertoevoerapparaat niet gebruiken.



Bewaar het watertoevoerapparaat altijd kinderveilig.

Neem voorzorgsmaatregelen tegen misbruik bij het gebruik van gevaarlijke middelen.



Reparaties of veranderingen aan het watertoevoerapparaat zijn verboden.

Het veiligheidsventiel mag niet buiten werking worden gesteld.



Bij contact met waterstofperoxide en andere zuurstof afgevende middelen met het materiaal in het waterdrukreservoir zijn explosieve drukstijgingen mogelijk. Nooit dergelijke middelen vullen.



Laat beschadigde of niet-functionerende delen onmiddellijk door onze service vervangen.



Laat het watertoevoerapparaat niet onder druk en/of in de zon staan. Controleer of het watertoevoerapparaat niet tot boven de maximale bedrijfstemperatuur wordt verwarmd. (→ *tabel 1 onder*).

Reservoir dagelijks na gebruik reinigen, in geen geval resten in het reservoir laten zitten.



Gebruik alleen reserveonderdelen en toebehoren van Hilti.

Voor schade doordat gebruik is gemaakt van onderdelen die niet bij MESTO vandaan komen, kunnen wij niet aansprakelijk worden gesteld.



Draag geschikte beschermende uitrusting.



Observeer tijdens het pompen altijd de manometer, om de max. bedrijfsdruk (→ *tabel 1 onder*) niet te overschrijden.

Voor het vullen, na het gebruik en voor onderhoudswerkzaamheden de restdruk in het reservoir volledig afbouwen (→ *hoofdstuk „Na gebruik“, punt 1*).

Meegeleverd

Reservoir [1] met pomp [2], gebruiksaanwijzing [3] en slang [4] (*afb. 1*)

 U vindt de in de tekst genoemde afbeelding in de voorste uitklapbare pagina's 2 – 3 van deze gebruiksaanwijzing.

Technische specificaties

	Hilti DWP 10
Max. vulhoeveelheid	10 l
Totale inhoud	13 l
Max. bedrijfsdruk	6 bar
Max. bedrijfstemperatuur	40 °C
Leeg gewicht	5,2 kg
Materiaal reservoir	Staal met polyesterafwerking
Technische resthoeveelheid	0,03 l

Tabel 1

Monteren

1. Steek de slang [4] op de uitlaatopening [6].

Controleren

Zichtcontrole: Zijn reservoir [1], pomp [2] en slang [4] onbeschadigd? (*afb. 1*).

 Let in het bijzonder op de verbindingen tussen reservoir en slang, en op de toestand van de pompschroefdraad en de slang.

Afdichting: Pomp het lege watertoevoerapparaat op tot 2 bar

- ▶ De druk mag binnen 30 minuten niet meer dan 0,5 bar dalen.

Functie: Trek de rode knop van het veiligheidsventiel [5] uit. (*afb. 2*).

- ▶ De druk moet verdwijnen.

Vorbereiden





Neem de aanwijzingen in het hoofdstuk „Veiligheid“ in acht.

1. Trek de rode knop van het veiligheidsventiel [5] zolang omhoog, tot alle druk uit het reservoir is verdwenen. (afb. 2).
2. Druk de pomphandgreep [7] naar onderen en draai deze in tegenwijzerrichting.
 - ▶ De pomphandgreep is vergrendeld. (afb. 3).
3. Schroef de pomp [2] uit het reservoir [1]. (afb. 4).
4. Vul het reservoir [1] met water. (afb. 5).
5. Controleer de vulhoogte [9] bij de slang [4]. (afb. 6).



Het watertoevoerapparaat mag niet onder druk staan.

6.  Geleid de doorzichtige slang [4] meerdere malen van boven naar beneden langs het reservoir [1] (de vloeistofspiegel in de slang en het reservoir passen zich aan elkaar aan). De in slang [4] zichtbare vloeistofspiegel [9] komt overeen met de vulhoogte in het reservoir, die op de schaalverdeling [8] kan worden afgelezen. (afb. 6).
7. Schroef de pomp [2] in het reservoir [1]. (afb. 7).
8. Druk de pomphandgreep [7] naar onderen en draai deze in wijzerrichting.
 - ▶ De pomphandgreep is ontgrendeld. (afb. 8).
9. Zorg voor de gewenste druk (ca. 2 bar) in het reservoir [1]. (afb. 9).
10.  De max. druk mag niet hoger zijn dan 6 bar (rode streep op de manometer [10], afb. 9). Indien de maximale druk wordt overschreden, wordt het veiligheidsventiel geactiveerd. Dit zorgt ervoor dat de overdruk verdwijnt.
11. Druk de pomphandgreep [7] naar onderen en draai deze in tegenwijzerrichting.
 - ▶ De pomphandgreep is vergrendeld. (afb. 3).

Gebruik



Neem de aanwijzingen in het hoofdstuk „Veiligheid“ in acht.

1. Verbind de steekkoppeling [11] van het waterdrukreservoir met de steeknippel [12] van uw apparaat (afb. 10)
2. Bedien de kogelkraan [13]. (afb. 10).
 - ▶ De vloeistoftoevoer begint.
3.  De vloeistofhoeveelheid kan via de kogelkraan [13] van het apparaat worden geregeld.
4. Daalt de druk tot onder 1 bar (min. 0,5 bar), dan bijpompen. (afb. 9).
5. Is het reservoir leeg, vul dit dan bij. (→ Hoofdstuk „Vorbereiden“)

Na het gebruik



Neem de aanwijzingen in het hoofdstuk „Veiligheid“ in acht.

1. Houd de steekkoppeling [11] vast en trek c.q. draai gelijktijdig aan de buitenste ring. (afb. 10).
 - ▶ De steekkoppeling [11] wordt losgekoppeld van de steeknippel [12] van het apparaat.
2. Trek de rode knop van het veiligheidsventiel [5] zolang omhoog, tot alle druk uit het reservoir is verdwenen. (afb. 2).
3. Vergrendel de pomphandgreep [7]. (afb. 3).
4. Schroef de pomp [2] uit het reservoir [1]. (afb. 4).
5. Veeg het watertoevoerapparaat met een vochtige doek schoon.

6. Wikkel de slang [4] om het reservoir en plaats de steekkoppeling [11] op de doorn [14] van het watertoevoerapparaat. (afb. 11).
7. Voor het drogen en opslaan moet u het watertoevoerapparaat in een droge, tegen zonnestralen beschermde en vorstvrije omgeving bewaren.

Onderhoud



Neem de aanwijzingen in het hoofdstuk „Veiligheid“ in acht.

Na 50-malig gebruik, echter minstens eenmaal per jaar:

- Demonteer de pomp [2] (afb. 12) en vet de manchet [16] in (afb. 13).
- Vet de O-ring [15] in. (afb. 13).



Neem de wettelijke ongevalpreventievoorschriften van uw land in acht en controleer het watertoevoerapparaat regelmatig.

Indien geen speciale regels gelden, adviseren wij om iedere 2 jaar een deskundige de buitenkant en iedere 5 jaar de binnenkant door de Hilti Service te laten controleren.

Storingen



Gebruik alleen reserveonderdelen en toebehoren van Hilti.

Storing	Oorzaak	Oplossing
Er wordt geen druk in het watertoevoerapparaat opgebouwd	Pomp is niet vastgedraaid.	Pomp goed vastdraaien
	O-ring [15] op de pomp defect	Laat het apparaat door Hilti Service repareren.
	Manchet [16] defect	Laat het apparaat door Hilti Service repareren.
Er komt vloeistof boven uit de pomp.	Ventielschijf vuil of defect.	Ventielschijf reinigen of door Hilti Service laten repareren.
Veiligheidsventiel blaast te vroeg af.	Veiligheidsventiel [5] defect	Laat het apparaat door Hilti Service repareren.
Manometer geeft geen reservoirdruk aan.	Manometer [10] defect.	Laat het apparaat door Hilti Service repareren.

Fabrieksgarantie op apparatuur

Hilti garandeert dat het geleverde apparaat geen materiaal- of fabricagefouten heeft. Deze garantie geldt onder de voorwaarde dat het apparaat in overeenstemming met de handleiding van Hilti gebruikt, bediend, verzorgd en schoongemaakt wordt, en dat de technische uniformiteit gehandhaafd is, d.w.z. dat er alleen origineel Hilti-verbruiksmateriaal en originele Hilti-toebehoren en -reserveonderdelen voor het apparaat zijn gebruikt.

Deze garantie omvat de gratis reparatie of de gratis vervanging van de defecte onderdelen tijdens de gehele levensduur van het apparaat. Onderdelen die aan normale slijtage onderhevig zijn, vallen niet onder deze garantie.

Verdergaande aanspraak is uitgesloten voor zover er geen dwingende nationale voorschriften zijn die hiervan afwijken. Hilti is met name niet aansprakelijk voor directe of indirecte schade als gevolg van gebreken, verliezen of kosten in samenhang met het gebruik of de onmogelijkheid van het gebruik van het apparaat voor welk doel dan ook. Stilzwijgende garantie voor gebruik of geschiktheid voor een bepaald doel is nadrukkelijk uitgesloten.

Voor reparatie of vervanging moeten het toestel of de betreffende onderdelen onmiddellijk na vaststelling van het defect naar de verantwoordelijke Hilti-marktorganisatie worden gezonden.

Deze garantie omvat alle garantieverplichtingen van de kant van Hilti en vervangt alle vroegere of gelijktijdige, schriftelijke of mondelinge verklaringen betreffende garanties.

CE-conformiteitsverklaring

De producten HILTI DWP 10 van bouwserie 3585 voldoen aan de eisen van de richtlijn voor drukapparaten 97/23/EG en zijn voorzien van de CE-markering.

Hilti DWP 10



Læs brugsanvisningen, inden du bruger vandtilførselsapparatet!

Gem brugsanvisningen godt.

Giv kun vandtilførselsapparatet videre til andre personer sammen med brugsanvisningen.

Anvendelse

Vandtryksbeholder Hilti DWP 10 er beregnet til udbringning af køle- og skyllevæsker, som regel vand, i forbindelse med boremaskiner, betonsave, vinkelslibere osv.



En ukorrekt anvendelse kan føre til farlige person- og miljøskader.

Ikke egnet til

- antændelige væsker med et flammepunkt under 55 °C
- brintoverilte og lignende midler, som afgiver ilt
- ætsende stoffer (bestemte desinfektions- og imprægneringsmidler, syrer, lud)
- ammoniakholdige væsker
- opløsningsmidler og opløsningsmiddelholdige væsker
- seje, klistrende væsker eller væsker, som danner restprodukter (farver, fedtstoffer)
- anvendelse på levnedsmiddelområdet.

Følgende må under ingen omstændigheder anvendes

- fremmede trykkilder
- til oplagring og opbevaring af væsker
- som øjenbad.

Sikkerhed



Børn og unge uden sagkyndig oplæring må ikke anvende vandtilførselsapparatet.



Opbevar vandtilførselsapparatet utilgængeligt for børn.

Forebyg misbrug ved anvendelse af farlige midler.



Reparationer eller ændringer af vandtilførselsapparatet må ikke foretages.

Sikkerhedsventilen må ikke gøres funktionsudygtig.



Kommer vandtryksbeholderens materialer i kontakt med brintoverilte og andre midler, som afgiver ilt, kan der ske eksplosionslignende trykstigninger. Påfyld aldrig sådanne midler.



Beskadigede eller ikke-funktionsdygtige dele skal omgående udskiftes af vores servicetjeneste.



Lad aldrig vandtilførselsapparatet henstå under tryk og/eller i direkte sollys. Sørg for at sikre, at vandtilførselsapparatet ikke opvarmes til mere end den maksimale driftstemperatur. (→tabel 1 foruden).

Tøm beholderen dagligt efter brug, og lad aldrig rester stå i beholderen.



Anvend kun reserve- og tilbehørsdele fra Hilti.

Vi påtager os intet ansvar for skader på grund af brug af fremmede dele.



Brug egnet beskyttelsesudstyr.



Hold altid øje med manometret ved pumpning for ikke at overskride det max. driftstryk (→ *tabel 1 foruden*). Inden påfyldning, efter brug og før vedligeholdelsesarbejde skal resttrykket i beholderen demonteres fuldstændigt (→ *kapitel "Efter brug", punkt 1*).

Leveringsomfang

Beholder [1] med pumpe [2], brugsanvisning [3] og slange [4], (*fig. 1*)

Du finder de illustrationer, som er angivet i teksten, på de forestående udfoldelige sider 2-3 i denne brugsanvisning.

Tekniske data

	Hilti DWP 10
Max. påfyldningsmængde	10 l
Samlet indhold	13 l
Max. driftstryk	6 bar
Max. driftstemperatur	40 °C
Tomvægt	5,2 kg
Beholdermateriale	Stål med polyesterbeklædning
Teknisk restmængde	0,03 l

Tabel 1

Montage

1. Stik slangen [4] på udstrømningsåbningen [6].

Kontrol

Visuel kontrol: Er beholder [1], pumpe [2] og slange [4] ubeskadiget? (*Ill. 1*)

Vær især opmærksom på forbindelserne mellem beholder og slange samt pumpegevindets og slangens tilstand.

Tæthed: Pump det tomme vandtilførselsapparat op til 2 bar.

- ▶ Tryk må på 30 min. ikke falde med mere end 0,5 bar.

Funktion: Træk i sikkerhedsventilens [5] røde tast. (*Ill. 2*)

- ▶ Der skal strømme tryk ud.

Forberedelse



Overhold henvisningerne i kapitlet "Sikkerhed".

1. Træk op i sikkerhedsventilens [5] røde tast, indtil beholderen er trykløs. (*Ill. 2*)
2. Tryk pumpegrebet [7] nedad og drej det imod uret.
 - ▶ Pumpegrebet er låst. (*Ill. 3*)
3. Skru pumpen [2] ud af beholderen [1]. (*Ill. 4*)
4. Fyld vandet i beholderen [1]. (*Ill. 5*)
5. Kontrollér påfyldningsniveauet [9] på slangen [4]. (*Ill. 6*)



Vandtilførselsapparatet skal være trykløst.

 Før den gennemsigtige slange [4] flere gange oppefra og ned ad beholderen [1] (væskenniveauet i slangen og i beholderen udlignes). Det væskenniveau [9], som kan ses i slangen [4], svarer så til påfyldningsniveauet i beholderen, som du kan aflæse på skalaen [8]. (Ill. 6)

6. Skru pumpen [2] ind i beholderen [1]. (Ill. 7)
7. Tryk pumpegrebet [7] nedad og drej det med uret.
 - ▶ Pumpegrebet er åbnet. (Ill. 8)
8. Generer tryk (ca. 2 bar) i beholderen [1]. (Ill. 9)

 Det max. tryk bør ikke overskride 6 bar (rød streg på manometret [10], Ill. 9). Hvis trykket overskrides, aktiveres sikkerhedsventilen og afleder overtrykket.

9. Tryk pumpegrebet [7] nedad og drej det imod uret.
 - ▶ Pumpegrebet er låst. (Ill. 3)

Brug



Overhold henvisningerne i kapitlet "Sikkerhed".

1. Forbind vandtryksbeholderens stikkobling [11] med stikniplen [12] på dit apparat (fig. 10)
2. Aktivér kuglehanen [13]. (Ill. 10)
 - ▶ Væsketilførslen starter.

 Væskemængden kan reguleres ved hjælp af kuglehanen [13] på dit apparat.

3. Hvis trykket falder under 1 bar (min. 0,5 bar), skal der pumpes efter. (Ill. 9)
4. Er beholderen tom, skal der foretages efterfyldning. (→ Kapitel "Forberedelse")

Efter brug



Overhold henvisningerne i kapitlet "Sikkerhed".

1. Hold fast i stikkoblingen [11], og træk eller drej samtidig dens yderring. (Ill. 10)
 - ▶ Stikkoblingen [11] er adskilt fra apparatets stiknippel [12].
2. Træk op i sikkerhedsventilens [5] røde tast, indtil beholderen er trykløs. (Ill. 2)
3. Lås pumpegrebet [7]. (Ill. 3)
4. Skru pumpen [2] ud af beholderen [1]. (Ill. 4)
5. Tør vandtilførselsapparatet af med en fugtig klud.
6. Vikl slangen [4] om beholderen, og sæt stikkoblingen [11] på vandtilførselsapparatets stikdorn [14]. (Ill. 11)
7. Til tørring og oplagring skal vandtilførselsapparatet opbevares tørt og frostfrit, beskyttet mod direkte sollys.

Vedligeholdelse og pleje



Overhold henvisningerne i kapitlet "Sikkerhed".

Efter 50 anvendelser, mindst én gang årligt:

- Adskil pumpen [2] (fig. 12), og smør manchetten [16] med fedt (fig. 13).
- Smør O-ringen [15] med fedt. (Ill. 13)



Vær opmærksom på lovens forskrifter om ulykkesforebyggelse i dit land, og kontrollér jævnligt vandtilførselsapparatet.

Såfremt der ikke findes specifikke regler, anbefaler vi at lade Hilti Service gennemføre en udvendig kontrol hvert 2. år og en indvendig kontrol hvert 5. år.

Forstyrrelser



Anvend kun reserve- og tilbehørsdele fra Hilti.

Forstyrrelse	Årsag	Hjælp
Der opbygges intet tryk i vandtilførselsapparatet	Pumpen er ikke skruet fast.	Skrue pumpen fast
	O-ringen [15] ved pumpen er defekt.	Lad Hilti Service reparere apparatet
	Manchet [16] er defekt.	Lad Hilti Service reparere apparatet
Der trænger væske ud af øvre del af pumpen	Ventilskive er tilsmudset eller defekt.	Rengør ventilskive, eller lad Hilti Service foretage reparation.
Sikkerhedsventilen afblæser for tidligt.	Sikkerhedsventil [5] er defekt.	Lad Hilti Service reparere apparatet
Manometret viser intet beholdertryk,	Manometer [10] er defekt.	Lad Hilti Service reparere apparatet

Producentgaranti - Produkter

Hilti garanterer, at det leverede produkt er fri for materiale- og fabrikationsfejl. Garantien forudsætter, at produktet anvendes og håndteres samt vedligeholdes og rengøres i henhold til Hilti-brugsanvisningen, og at den tekniske enhed er bevaret, dvs. at der udelukkende er anvendt originale Hilti-forbrugsmaterialer, -tilbehørsdele og -reservedele til produktet.

Garantien omfatter reparation uden beregning eller udskiftning af defekte dele uden beregning i hele produktets levetid. Dele, der som følge af normalt slid trænger til at blive udskiftet eller repareret, er ikke omfattet af garantien.

Hilti afviser alle yderligere krav, medmindre den nationale lovgivning forbyder en sådan afvisning. Hilti påtager sig således intet ansvar for direkte eller indirekte skader, samtidige eller efterfølgende skader, tab eller omkostninger, som er opstået i forbindelse med eller på grund af anvendelsen af produktet, eller som er opstået på grund af produktets uegnethed til et bestemt formål. Stiltiende garantier for anvendelse eller egnethed til et bestemt formål udelukkes udtrykkeligt.

I forbindelse med reparation eller udskiftning af produktet eller dele deraf, forudsættes det, at produktet eller de pågældende dele indsendes til Hilti, umiddelbart efter at skaden er konstateret.

Nærværende garanti omhandler samtlige garantiforpligtelser fra Hiltis side og erstatter alle tidligere eller samtidige garantierklæringer, såvel skriftlige som mundtlige.

CE-overensstemmelsesattest

Produkterne HILTI DWP10 serie 3585 opfylder kravene i direktiv 97/23/EG om trykbærende udstyr og er forsynet med CE-mærke.

Hilti DWP 10



Les bruksanvisningen før du bruker vanntilførselsapparatet!

Ta godt vare på bruksanvisningen.

Lever vanntilførselsapparatet videre til andre kun sammen med bruksanvisningen.

Bruk

Vanntrykkbeholderen Hilti DWP 10 er beregnet for utpumping av kjøle- og spylevæske, i vann som må etterfylles, på boreapparater, betongsager, kappskiver osv.



Ikke-forskriftsmessig bruk kan føre til farlige personskader og miljøskader.

Ikke egnet for

- antenkelige væsker med et flammepunkt under 55 °C
- hydrogenperoksid og liknende midler som avgir oksygen
- etsende stoffer (spesielle desinfeksjons- og impregneringsmidler, syrer, luter)
- ammoniakholdige væsker
- løsningsmidler og løsningsmiddelholdige væsker
- tyktflytende, klebrig eller restdannende væsker (farger, fett)
- bruk i næringsmiddelsektoren.

Bruk ikke under noen omstendigheter

- fremmede trykkilder
- til lagring og oppbevaring av væsker
- som øyedusj.

Sikkerhet



Det er ikke tillatt for barn og ungdom å benytte vanntilførselsapparatet uten kyndig instruksjon.



Oppbevar vanntilførselsapparatet utilgjengelig for barn.

Iverksett tiltak som hindrer misbruk ved bruk av farlige midler.



Det er ikke tillatt å utføre reparasjoner eller endringer på vanntilførselsapparatet.

Det er ikke tillatt å sette sikkerhetsventilen ut av funksjon.



Når hydrogenperoksid og andre midler som avgir oksygen kommer i kontakt med materialene som vanntrykkbeholderen er laget av, er eksplosjonsaktige trykkøkninger mulig. Du må aldri fylle på slike midler.



Sørg for at skadde eller ikke funksjonsdyktige deler straks skiftes ut av vår service.



La ikke vanntilførselsapparatet stå under trykk og/eller i solen. Kontroller at vanntilførselsapparatet ikke varmes opp til over maks. driftstemperatur. (→*tabell 1 nederst*). Tøm beholderen hver dag etter bruk, la det aldri være igjen rester i beholderen.



Bruk bare reserve- og tilbehørsdeler fra Hilti. Vi påtar oss intet ansvar for skader som måtte oppstå på grunn av bruk av deler av annet fabrikat.



Bruk egnet verneutstyr.



Hold alltid øye med manometeret når du pumper, slik at maks. driftstrykk (→ *tabell 1 nederst*) ikke overskrides. Før påfylling, etter bruk og før vedlikeholdsarbeider må resterende trykk i beholderen fjernes helt (→ *kapittel "Etter bruk", punkt 1*).

Inkludert i leveransen

Beholder [1] med pumpe [2], bruksanvisning [3] og slange [4], (Fig. 1)

 Du finner de figurene som er nevnt i teksten, på de utbrettbare sidene 2 – 3 helt framme i bruksanvisningen.

Tekniske data

	Hilti DWP 10
Maks. påfyllingsmengde	10 l
Samlet volum	13 l
Maks. driftstrykk	6 bar
Maks. driftstemperatur	40 °C
Tomvekt	5,2 kg
Beholdermateriale	Stål med polyesterbelegg
Teknisk restvolum	0,03 l

Tabell 1

Montering

1. Plugg slangen [4] på utgangsåpningen [6].

Kontroll

Visuell kontroll: Er beholder [1], pumpe [2], og slange [4] uskadet? (Fig. 1)

 Vær spesielt oppmerksom på forbindelsene mellom beholder - slange, samt tilstanden til pumpens gjenger og slange.

Tetthet: Pump opp det tomme vanntilførselsapparatet til 2 bar.

- ▶ Trykket skal ikke synke mer enn 0,5 bar på 30 min.

Funksjon: Trekk i den røde knappen på sikkerhetsventilen [5]. (Fig. 2)

- ▶ Trykket må slippes ut.

Forberedelser



Følg instruksjonene i kapittel "Sikkerhet".

1. Trekk den røde knappen på sikkerhetsventilen [5] opp, helt til beholderen er uten trykk. (Fig. 2)
2. Press pumpehåndtaket [7] ned og vri det mot urviseren.
 - ▶ Pumpehåndtaket er låst. (Fig. 3)
3. Skru pumpen [2] ut av beholderen [1]. (Fig. 4)
4. Fyll vannet i beholderen [1]. (Fig. 5)
5. Kontroller fyllehøyden [9] på slangen [4]. (Fig. 6)



Vanntilførselsapparatet må være uten trykk.

 Før den gjennomsiktige slangen [4] flere ganger ovenfra og ned på beholderen [1] (væskeni vået i slangen og i beholderen utjevnes). Det væskeni vået [9] som er synlig i slangen [4], svarer da til påfyllingsnivået i beholderen, som du kan avlese på skalaen [8]. (Fig. 6)

6. Skru pumpen [2] inn i beholderen [1]. (Fig. 7)
7. Press pumpehåndtaket [7] ned og vri det med urviseren.
 - ▶ Pumpehåndtaket er løsnet. (Fig. 8)
8. Produser trykk (ca. 2 bar) i beholderen [1]. (Fig. 9)

 Maks. trykk bør ikke overskride 6 bar (rød strek på manometeret [10], Fig. 9). Dersom maks. trykk overskrides, utløses sikkerhetsventilen og slipper ut overtrykket.

9. Press pumpehåndtaket [7] ned og vri det mot urviseren.
 - ▶ Pumpehåndtaket er låst. (Fig. 3)

Bruk



Følg instruksjonene i kapittel "Sikkerhet".

1. Koble koblingen [11] på vanntrykkbeholderen til kontakten [12] på apparatet (Fig. 10)
2. Betjen kulekranen [13]. (Fig. 10)
 - ▶ Væsketilførselen begynner.

 Væskemengden kan reguleres via kulekranen [13] på apparatet.

3. Hvis trykket faller under 1 bar (min. 0,5 bar), må du pumpe. (Fig. 9)
4. Hvis beholderen er tom, etterfyller du. (→ Kapittel "Forberedelser")

Etter bruk



Følg instruksjonene i kapittel "Sikkerhet".

1. Hold koblingen [11] og trekk eller dra samtidig i ytterringen til den. (Fig. 10)
 - ▶ Koblingen [11] er separat fra kontakten [12] på apparatet.
2. Trekk den røde knappen på sikkerhetsventilen [5] opp, helt til beholderen er uten trykk. (Fig. 2)
3. Lås pumpehåndtaket [7]. (Fig. 3)
4. Skru pumpen [2] ut av beholderen [1]. (Fig. 4)
5. Tørk av vanntilførselsapparatet med en fuktig klut.
6. Vikle slangen [4] rundt beholderen og plugg koblingen [11] på uttaket [14] på vanntilførselsapparatet. (Fig. 11)
7. For tørking og lagring må du oppbevare vanntilførselsapparatet i tørre og frostfrie omgivelser som ikke er utsatt for direkte sollys.

Vedlikehold og stell



Følg instruksjonene i kapittel "Sikkerhet".

Etter 50 gangers bruk, minst en gang årlig:

- Ta pumpen [2] (Fig. 12) fra hverandre og smør mansjetten [16]. (Fig. 13)
- Smør O-ringen [15] inn med fett. (Fig. 13)



Overhold gjeldende forskrifter om forebygging av ulykker i ditt land og kontroller vanntilførselsapparatet med jevne mellomrom.

Dersom det ikke finnes spesielle regler, anbefaler vi å gjennomføre en utvendig kontroll annethvert år og en innvendig kontroll hvert femte år. Kontrollene bør utføres av Hilti Service.

Feil



Bruk bare reserve- og tilbehørsdeler fra Hilti.

Feil	Årsak	Utbedring
Det bygges ikke opp trykk i vanntilførselsapparatet	Pumpen er ikke skrudd fast.	Skru pumpen forsvarlig inn
	O-ring [15] på pumpen er defekt.	Sørg for at apparatet blir reparert av Hilti Service
	Mansjett [16] er defekt.	Sørg for at apparatet blir reparert av Hilti Service
Det kommer væske ut av pumpen øverst.	Ventilskiven er tilsmusset eller defekt.	Rengjør ventilskiven eller sørg for at den blir reparert av Hilti Service
Sikkerhetsventilen utløses for tidlig.	Sikkerhetsventilen [5] er defekt.	Sørg for at apparatet blir reparert av Hilti Service
Manometeret indikerer ikke beholdertrykk.	Manometeret [10] er defekt.	Sørg for at apparatet blir reparert av Hilti Service

Produsentgaranti for maskiner

Motek garanterer levering av et apparat som er fritt for material- eller fabrikkasjonsfeil i et år fra fakturadato. Garantien gjelder under forutsetning av at apparatet er korrekt benyttet og vedlikeholdt i henhold til bruksanvisningen og at det kun brukes originalt Hilti forbruksmateriale, tilbehør og deler med apparatet.

Denne garantien omfatter gratis reparasjon eller utskiftning av defekte deler i hele apparatets levetid. Defekter som skyldes naturlig slitasje på apparatet faller ikke inn under garanti-bestemmelsene.

Så fremt ikke nasjonale forskrifter tilsier noe annet, er ytterligere krav utelukket. Motek garanterer ikke under noen omstendighet for direkte, indirekte skader, følgeskader, tap eller kostnader i forbindelse med bruken av apparatet eller uriktig bruk av apparatet, uavhengig av årsak. Indirekte løfter om apparatets bruksmuligheter ligger ettertrykkelig utenfor garantiens bestemmelser.

Reparasjoner eller endringer skal kun utføres av Moteks servicesentra.

Dette er Moteks garantiforpliktelse. Denne er overordnet tidligere og samtidige forpliktelser, det være seg skriftlige eller muntlige.

CE - samsvarserklæring

Produktene HILTI DWP10 i serie 3585 oppfyller kravene i trykkapparat-direktivet 97/23/EG og er CE-merket.

Hilti DWP 10



Läs bruksanvisningen noga innan du använder vattentillförselapparaten!
Förvara denna bruksanvisning noga. Lämna endast vidare vattentillförselapparaten komplett med bruksanvisning till andra personer.

Användning

Vattentryckbehållaren Hilti DWP 10 är avsedd för matning av kyl- och spolvätskor, i regel vatten, vid bormaskiner, betongsågar, kapmaskiner etc.



Osakkunnig användning kan vålla farliga kroppsskador och miljöskador.

Inte lämpligt för

- lättantändliga vätskor med en flampunkt under 55 °C
- väteperoxid och liknande medel som avger syre
- frätande ämnen (vissa desinfektions- och impregneringsmedel, syror, lutlösningar)
- ammoniakhaltiga vätskor
- lösningsmedel och lösningsmedelshaltiga vätskor
- vätskor som är seiga, klibbiga eller som bildar bottenansats (färger, fetter)
- användning inom livsmedelsområdet.

Använd under inga förhållanden

- externa tryckkällor
- för lagring och förvaring av vätskor
- som ögondusch.

Säkerhet



Barn och ungdomar får inte använda vattentillförselapparaten utan sakkunniga anvisningar.



Förvara vattentillförselapparaten barnsäkert.

Se till att verktyget inte missbrukas vid användning av farliga medel.



Reparationer eller ändringar på vattentillförselapparaten tillåts inte.

Säkerhetsventilen får inte sättas ur funktion.



Vid kontakt mellan väteperoxid och andra syreavgivande medel och vattentillförselapparatens material kan explosionsartade tryckstegringar uppstå. Fyll aldrig på sådana medel.



Låt vår service genast byta ut skadade eller inte funktionsdugliga delar.



Låt inte vattentillförselapparaten stå under tryck och/eller stå i solen. Se till att vattentillförselapparaten inte uppvärms över den maximala drifttemperaturen. (→ *Tabell 1 nedan*). Töm behållaren varje dag efter användningen, lämna aldrig kvar rester i behållaren.



Använd endast reserv- och tillbehörsdelar från Hilti.

Vi ansvarar inte för skador på grund av främmande delar.



Använd lämplig skyddsutrustning.



Observera alltid manometern när du pumpar, så att det maximala driftstrycket (→ *Tabell 1 nedan*) inte överskrids. Före påfyllning, efter användning och före underhållsarbeten måste resttrycket i behållaren utjämnas helt (→ *Kapitel "Efter användning", Punkt 1*).

Leveransomfattning

Behållare [1] med pump [2], bruksanvisning [3] och slang [4], (*Figur 1*)

Du hittar de figurer som nämns i texten på de främre, uppvikbara sidorna 2-3 i denna bruksanvisning.

Tekniska data

	Hilti DWP 10
Max. påfyllningsmängd	10 l
Innehåll, totalt	13 l
Max. driftstryck	6 bar
Max. driftstemperatur	40 °C
Tomvikt	5,2 kg
Material i behållare	Stål (polyesterbeklätt)
Tekniska restmängd	0,03 l

Tabell 1

Montering

1. Stick slangen [4] på utloppet [6].

Kontrollera

Okulär besiktning: Är behållaren [1], pumpen [2] och slangen [4] oskadade? (*Figur 1*)

Observera särskilt anslutningarna mellan behållare – slang, samt tillståndet hos pumpgången och slangen.

Täthet: Pumpa upp den tomma vattentillförselapparaten till 2 bar.

- ▶ Trycket får inom 30 minuter inte sjunka mer än 0,5 bar.

Funktion: Dra i säkerhetsventilens röda knapp [5]. (*Figur 2*)

- ▶ Trycket måste försvinna.

Förberedelser



Följ anvisningarna i kapitel "Säkerhet".

1. Dra i säkerhetsventilens röda knapp [5] och håll den uppe tills behållaren är trycklös. (*Figur 2*)
2. Tryck pumphandtaget [7] nedåt och vrid det moturs.
 - ▶ Pumphantaget är säkrat. (*Figur 3*)
3. Skruva ur pumpen [2] ur behållaren [1]. (*Figur 4*)
4. Fyll på vattnet i behållaren [1]. (*Figur 5*)
5. Kontrollera påfyllnadshöjden [9] på slangen [4]. (*Figur 6*)



Vattentillförselapparaten måste vara trycklös.

 För den genomskinliga slangen [4] flera gånger på behållaren [1] uppifrån och ned (vätskenivån i slangen och i behållaren jämnar ut varandra). Den vätskenivå [9] som syns i slangen [4] motsvarar då påfyllningshöjden i behållaren, som du kan avläsa på skalan [8]. (Figur 6)

6. Skruva in pumpen [2] i behållaren [1]. (Figur 7)
7. Tryck pumphandtaget [7] nedåt och vrid det medurs.
 - ▶ Pumphantaget är upplåst. (Figur 8)
8. Skapa tryck (ca 2 bar) i behållaren [1]. (Figur 9)

 Max. trycket bör inte överskrida 6 bar (rött streck på manometern [10], Figur 9). Om max. trycket överskrids, utlöses säkerhetsventilen och släpper ut övertrycket.

9. Tryck pumphandtaget [7] nedåt och vrid det moturs.
 - ▶ Pumphantaget är säkrat. (Figur 3)

Användning



Följ anvisningarna i kapitel "Säkerhet".

1. Förbind vattentryckbehållarens koppling [11] med apparatens nippel [12] (Figur 10)
2. Manövrera kulkranen [13]. (Figur 10)
 - ▶ Vätsketillförseln börjar.

 Vätskans mängd kan regleras över apparatens kulkran [13].

3. Om trycket faller under 1 bar (min. 0,5 bar), måste du pumpa igen. (Figur 9)
4. Fyll på behållaren när den är tom. (→ Kapitel "Förberedelser")

Efter användning



Följ anvisningarna i kapitel "Säkerhet".

1. Håll fast kopplingen [11] och dra i resp. vrid ytterringen samtidigt. (Figur 10)
 - ▶ Kopplingen [11] är skild från apparatens nippel [12].
2. Dra i säkerhetsventilens röda knapp [5] och håll den uppe tills behållaren är trycklös. (Figur 2)
3. Lås pumphandtaget [7]. (Figur 3)
4. Skruva ur pumpen [2] ur behållaren [1]. (Figur 4)
5. Torka av vattentillförselapparaten med en fuktig trasa.
6. Linda slangen [4] om behållaren och stick på kopplingen [11] på vattentillförselapparatus stift [14]. (Figur 11)
7. För torkning och lagring förvarar du vattentillförselapparaten i en torr miljö, som är skyddad mot solstrålning och frostfri.

Skötsel och service



Följ anvisningarna i kapitel "Säkerhet".

Efter användning 50 gånger, dock minst en gång om året:

- Ta isär pumpen [2] (Figur 12) och fetta in manschetten [16] (Figur 13).
- Smörj O-ringen [15] med fett. (Figur 13)



Följ lagens föreskrifter om skydd mot olycksfall i ditt land och kontrollera vattentillförselapparaten regelbundet. Om det inte finns några särskilda regler, rekommenderar vi en yttre kontroll med 2 års intervall, och en inre kontroll med 5 års intervall av Hiltis service.

Störningar



Använd endast reserv- och tillbehörsdelar från Hilti.

Störning	Orsak	Åtgärd
Det uppstår inte något tryck i vattentillförselapparaten	Pumpen är inte fastskruvad.	Skruva i pumpen ordentligt
	O-ringen [15] på pumpen är defekt.	Låt Hilti service reparera apparaten
	Manschetten [16] defekt.	Låt Hilti service reparera apparaten
Det kommer ut vätska ovan ur pumpen	Ventilbrickan är smutsig eller defekt.	Rengör ventilbrickan eller låt Hilti service reparera apparaten.
Säkerhetsventilen blåser ut för tidigt.	Säkerhetsventilen [5] är defekt.	Låt Hilti service reparera apparaten
Manometern visar inget tryck i behållaren.	Manometern [10] är defekt.	Låt Hilti service reparera apparaten

Tillverkarens garanti

Hilti garanterar att produkten inte har några material- eller tillverkningsfel. Garantin gäller under förutsättning att produkten används och hanteras, sköts och rengörs enligt Hiltis bruksanvisning samt att den tekniska enheten bevarats intakt, d.v.s. att endast originaldelar, tillbehör och reservdelar från Hilti har använts.

Garantin omfattar kostnadsfri reparation eller kostnadsfritt utbyte av felaktiga delar under hela produktens livslängd. Delar som normalt slits omfattas inte av garantin.

Ytterligare anspråk är uteslutna, såvida inte annat strikt föreskrivs i nationella bestämmelser. Framför allt kan Hilti inte hållas ansvarigt för direkta eller indirekta tillfälliga skador eller följdskador, förluster eller kostnader i samband med användningen eller p.g.a. att produkten inte kan användas för en viss uppgift. Indirekt garanti avseende användning eller lämplighet för något bestämt ändamål är uttryckligen utesluten.

När felet fastställts ska produkten tillsammans med den aktuella delen skickas för reparation och/eller utbyte till Hiltis serviceverkstad.

Denna garanti omfattar Hiltis samtliga skyldigheter och ersätter alla tidigare eller samtida uttalanden, skriftliga eller muntliga överenskommelser vad gäller garanti.

EG-konformitetsdeklaration

Produkterna HILTI DWP10 serie 3585 uppfyller kraven enligt tryckapparatdirektivet 97/23/EG och är CE-märkta.

Hilti DWP 10



Lue käyttöohje ennen vedensyöttölaitteen käyttöä!

Säilytä käyttöohje hyvin tallessa. Luovuta vedensyöttölaite ainoastaan käyttöohjeen kanssa eteenpäin muille henkilöille.

Käyttö

Painevesisäiliö Hilti DWP 10 on tarkoitettu jäähdytys- ja huuhtelunesteiden, yleensä veden, levittämiseen porauslaiteissa, betonisahoissa, katkaisuhiomakoneissa jne.



Asiaton käyttö voi johtaa vaaralliseen loukkaantumiseen ja ympäristövahinkoihin.

Laitte ei sovellu seuraaviin tapauksiin

- syttyvät nesteet, joiden leimahduspiste on alle 55 °C
- vetyperoksidi ja aineet, joista vapautuu samantapaisesti happea
- syövyttävät aineet (tietyt desinfiointi- ja impregnointiaineet, hapot, lipeät)
- ammoniakkipitoiset nesteet
- liuottimet ja liuotinpitoiset nesteet
- sitkeät, liimamaiset tai jäämiä muodostavat nesteet (maalit, rasvat)
- käyttö elintarvikealalla.

Laitteessa/laitetta ei saa missään tapauksessa käyttää

- vieraita painelähteitä
- nesteiden varastointiin ja säilytykseen
- silmäsuihkuna.

Turvallisuus



Lapset ja nuoret eivät saa käyttää vedensyöttölaitetta ilman asianmukaista käyttöopetusta.



Säilytä vedensyöttölaite poissa lasten ulottuvilta.

Estä soveltuvin toimin väärinkäyttö, jos laitteessa käytetään vaarallisia aineita.



Korjaus- ja muutostyöt vedensyöttölaitteeseen on kielletty.

Varoventtiiliä ei saa tehdä toimimattomaksi.



Jos vetyperoksidi tai muut aineet, joista vapautuu happea, joutuvat kosketukseen painevesisäiliön materiaalien kanssa, räjähdyksenomainen paineennousu on mahdollista. Älä koskaan täytä sellaisia aineita.



Anna vaurioituneet tai toimimattomat osat heti huoltopalvelumme vaihdettavaksi.



Älä koskaan jätä vedensyöttölaitetta seisomaan paineistettuna ja/tai aurinkoon. Varmista, että vedensyöttölaite ei lämpene yli maksimi käyttölämpötilan. (→ *Taulukko 1 alla*). Tyhjennä säiliö päivittäin käytön jälkeen, älä koskaan jätä jäämiä säiliöön.



Käytä vain Hiltin vara- ja tarvikkeisia. Emme vastaa vahingoista, jotka johtuvat muiden valmistajien valmistamien osien käytöstä.



Käytä soveltuvaa suojavarustusta.



Tarkkaile ilmaa pumpatessasi aina painemittaria, jotta maksimikäyttöpaine (→ *Taulukko 1 alla*) ei yliity. Päästä säiliöön jäänyt paine kokonaan ulos ennen täyttööä, käytön jälkeen ja ennen huoltotöitä (→ *Luku "Käytön jälkeen", kohta 1*).

Toimitussisältö

Säiliö [1] ja pumppu [2], käyttöohje [3] ja letku [4], (*Kuva 1*)

Tekstissä mainitut kuvat löytyvät tämän käyttöohjeen aukitaitettavilta sivuilta 2 – 3.

Tekniset tiedot

	Hilti DWP 10
Maks. täyttömäärä	10 l
Kokonais-tilavuus	13 l
Maks. käyttöpaine	6 bar
Maks. käyttölämpötila	40 °C
Tyhjäpaine	5,2 kg
Säiliön materiaali	Teräs polyesteripinnoitteella
Tekninen jäämämäärä	0,03 l

Taulukko 1

Kokoaminen

1. Liitä letku [4] päästöaukkoon [6].

Tarkastaminen

Silmämääräinen tarkastus: Ovatko säiliö [1], pumppu [2] ja letku [4] vaurioitumattomia?
(*Kuva 1*)

Kiinnitä huomiota erityisesti säiliön ja letkun välisiin liitoksiin sekä pumpun kierteen ja letkun kuntoon.

Tiiviys: Pumppaa tyhjään vedensyöttölaitteeseen 2 baarin paine.

▶ Paine ei saa laskea 30 min kuluessa yli 0,5 bar.

Toiminto: Vedä varoventtiilin [5] punaisesta nupista. (*Kuva 2*)

▶ Paineen tulee poistua.

Valmistelut



Ota huomioon luvussa "Turvallisuus" annetut ohjeet.

1. Vedä varoventtiilin [5] punaisesta nupista niin kauan, kunnes säiliö on paineeton.
(*Kuva 2*)
2. Paina pumpunkahva [7] alas ja kierrä kahvaa vastapäivään.
▶ Pumpunkahva on lukittu. (*Kuva 3*)
3. Kierrä pumppu [2] irti säiliöstä [1]. (*Kuva 4*)
4. Täytä vesi säiliöön [1]. (*Kuva 5*)
5. Tarkasta täyttökori [9] letkusta [4]. (*Kuva 6*)



Vedensyöttölaitteen täytyy olla paineeton.

 Vie läpinäkyvä letku [4] useamman kerran säiliössä [1] ylhäältä alas (nestepinta letkussa ja säiliössä tasaantuvat keskenään). Tarkastusikkunassa [4] näkyvä nestepinta [9] vastaa tällöin säiliön täyttökorkeutta, jonka voit lukea asteikosta [8]. (Kuva 6)

6. Kierrä pumppu [2] säiliöön [1]. (Kuva 7)

7. Paina pumpunkahva [7] alas ja kierrä kahvaa myötäpäivään.

▶ Pumpunkahva on vapautettu lukituksesta. (Kuva 8)

8. Tuota paine (n. 2 bar) säiliöön [1]. (Kuva 9)

 Maksimipaine ei saisi ylittää 6 bar (punainen viiva painemittarissa [10], kuva 9). Jos maksimipaine ylittyy, varoventtiili reagoi ja päästää ylipaineen pois.

9. Paina pumpunkahva [7] alas ja kierrä kahvaa vastapäivään.

▶ Pumpunkahva on lukittu. (Kuva 3)

Käyttö



Ota huomioon luvussa "Turvallisuus" annetut ohjeet.

1. Liitä painevesisäiliön pistoliitin [11] laitteesi pistonippaan [12] (kuva 10)

2. Lukitse kuulahana [13]. (Kuva 10)

▶ Nestesyöttö alkaa.

 Nesteen määrää voidaan säätää laitteesi kuulahanan [13] avulla.

3. Jos paine laskee alle 1 baarin (min. 0,5 bar), pumpppaa lisää ilmaa. (Kuva 9)

4. Jos säiliö on tyhjä, täytä lisää nestettä. (→ Luku „Valmistelu“)

Käytön jälkeen



Ota huomioon luvussa "Turvallisuus" annetut ohjeet.

1. Pidä kiinni pistoliittimestä [11] ja vedä tai kierrä samalla sen ulkorengasta. (Kuva 10)

▶ Pistoliitin [11] on irrotettu laitteen pistonipasta [12].

2. Vedä varoventtiilin [5] punaisesta nupista niin kauan, kunnes säiliö on paineeton. (Kuva 2)

3. Lukitse pumpunkahva [7]. (Kuva 3)

4. Kierrä pumppu [2] irti säiliöstä [1]. (Kuva 4)

5. Pyyhi vedensyöttölaite puhtaaksi kostealla liinalla.

6. Kiedo letku [4] säiliön ympärille ja liitä pistoliitintä [11] vedensyöttölaitteen pistoturnaamaan [14]. (Kuva 11)

7. Säilytä vedensyöttölaitetta kuivumista ja varastointia varten kuivassa, auringonpaisteelta suojatussa ja pakkasettomassa ympäristössä.

Huolto ja hoito



Ota huomioon luvussa "Turvallisuus" annetut ohjeet.

50 käyttökerran jälkeen, vähintään kerran vuodessa:

• Pura pumppu [2] (kuva 12) osiin ja rasvaa mansetti [16] (kuva 13) .

• Rasvaa O-rengas [15]. (Kuva 13)



Ota huomioon maasi lakisääteiset tapaturmantorjuntamääräykset ja tarkasta vedensyöttölaite säännöllisesti. Jos mitään erityisiä sääntöjä ei ole, suosittelemme, että laite annetaan Hiiti-huollon tarkastettavaksi ulkoisesti 2 vuoden välein ja sisäisesti 5 vuoden välein.

Häiriöt



Käytä vain Hiltin vara- ja tarvikkeosia.

Häiriö	Syy	Toimenpide
Vedensyöttölaitteessa ei muodostu painetta.	Pumppu ei ole kierretty lujasti kiinni.	Kierrä pumppu lujasti kiinni
	O-rengas [15] pumpussa viallinen.	Anna laite Hilti-huollon korjattavaksi
	Mansetti [16] viallinen.	Anna laite Hilti-huollon korjattavaksi
Nestettä vuotaa pumpun yläosasta	Venttiilin aluslevy likainen tai viallinen.	Puhdista venttiilin aluslevy tai anna Hilti-huollon korjata se
Varoventtiili puhalttaa liian aikaisin.	Varoventtiili [5] on viallinen.	Anna laite Hilti-huollon korjattavaksi
Painemittarissa ei näy säiliöpainetta.	Painemittari [10] on viallinen.	Anna laite Hilti-huollon korjattavaksi

Valmistajan myöntämä takuu

Hilti takaa, ettei toimitetussa tuotteessa ole materiaali- tai valmistusvikoja. Tämä takuu on voimassa edellyttäen, että tuotetta käytetään, käsitellään, hoidetaan ja puhdistetaan Hiltin käyttöohjeen mukaisesti oikein, ja että tuotteen tekninen kokonaisuus säilyy muuttumattomana, ts. että tuotteessa käytetään ainoastaan alkuperäisiä Hilti-kulutusaineita ja -lisävarusteita sekä - varaosia.

Tämä takuu kattaa viallisten osien veloituksettoman korjauksen tai vaihdon tuotteen koko käyttöiän ajan. Osat, joihin kohdistuu normaalia kulumista, eivät kuulu tämän takuun piiriin.

Mitään muita vaateita ei hyväksytä, paitsi silloin kun tällainen vastuun rajoitus on laillisesti tehoton. Hilti ei vastaa suorista, epäsuorista, satunnais- tai seurausvahingoista, menetyksistä tai kustannuksista, jotka aiheutuvat tuotteen käytöstä tai soveltumattomuudesta käyttötarkoitukseen. Hilti ei myöskään takaa tuotteen myyntikelpoisuutta tai sopivuutta tiettyyn tarkoitukseen.

Korjausta tai vaihtoa varten tuote ja/tai kyseiset osat on viipymättä vian toteamisen jälkeen toimitettava lähimpään Hilti-huoltoon.

Tämä takuu kattaa kaikki takuuvälitteet Hiltin puolelta ja korvaa kaikki takuita koskevat aikaisemmat tai samanaikaiset selvitykset ja kirjalliset tai suulliset sopimukset.

CE-vaatimustenmukaisuusvakuutus

Sarjan 3585 tuotteet HILTI DWP10 täyttävät painelaitedirektiivin 97/23/EY vaatimukset ja niissä on CE-merkki.

Hilti DWP 10



Antes de utilizar o aparelho de alimentação de água leia o manual de instruções!

Guarde o manual de instruções num local seguro.

Se passar o aparelho de alimentação de água a outras pessoas, nunca se esqueça do manual de instruções.

Utilização

O depósito de pressão de água Hilti DWP 10 destina-se ao abastecimento de líquidos de arrefecimento e de lavagem, normalmente água, a aparelhos de perfuração, serras para betão, rebarbadores de corte, etc.



A utilização inadequada pode provocar lesões graves e danos ambientais.

Inadequado para

- líquidos inflamáveis com um ponto de inflamação inferior a 55 °C
- Peróxido de hidrogénio e produtos semelhantes que libertam oxigénio
- Substâncias corrosivas (determinados produtos de desinfecção e produtos de impregnação, ácidos, sodas cáusticas)
- Líquidos que contenham amoníaco
- Solventes e líquidos que contenham solventes
- Líquidos espessos, pegajosos ou que formam resíduos (tintas, gorduras)
- A utilização na área alimentar

Nunca utilizar sob qualquer circunstância

- Fontes de pressão de terceiros
- Para armazenar ou conservar líquidos
- Como aparelho para lavar os olhos.

Segurança



As crianças e os adolescentes sem instrução técnica não podem utilizar o aparelho de alimentação de água.



Guarde o aparelho de alimentação de água num local de difícil acesso para as crianças.

Tome providências contra a utilização indevida de produtos perigosos.



Não são permitidas reparações ou alterações no aparelho de alimentação de água. A válvula de segurança não pode ser desactivada.



Em caso de contacto de peróxido de hidrogénio e outros produtos que libertam oxigénio com materiais do aparelho de alimentação de água podem ocorrer subidas bruscas de pressão. Nunca encha o pulverizador com este tipo de produto.



Mande substituir imediatamente peças danificadas ou não operacionais pela nossa assistência técnica.



Não deixe o aparelho de alimentação de água sob pressão e/ou exposto ao sol. Certifique-se de que o aparelho de alimentação de água não ultrapassa a temperatura máxima de serviço. (→ *Tabela 1 em baixo*).

Esvazie o depósito todos os dias após a utilização e nunca deixe lá ficar resíduos.



Utilize somente peças sobressalentes e acessórios da Hilti.

Não nos responsabilizamos por danos resultantes da utilização de peças de terceiros.



Use equipamento de protecção adequado.



Ao bombear, observe sempre o manómetro para não ultrapassar a pressão máx. de serviço (→ *Tabela 1 em baixo*).

Antes do enchimento, após a utilização e antes de trabalhos de manutenção elimine completamente a pressão residual no depósito (→ *Capítulo “Após a utilização”, ponto 1*).

Volume de entrega

Depósito [1] com bomba [2], manual de instruções [3] e mangueira [4], (fig. 1)

☞ *As figuras mencionadas no texto encontram-se nas primeiras páginas desdobráveis 2 – 3 deste manual de instruções.*

Dados técnicos

	Hilti DWP 10
Quantidade máx. de enchimento	10 l
Capacidade total	13 l
Pressão máx. de serviço	6 bar
Temperatura máx. de serviço	40 °C
Tara	5,2 kg
Material do depósito	Aço com revestimento de poliéster
Quantidade restante técnica	0,03 l

Tabela 1

Montagem

1. Encaixe a mangueira [4] no orifício de saída [6].

Verificação

Controlo visual: O depósito [1], a bomba [2] e a mangueira [4] não apresentam danos? (fig. 1).

☞ *Tenha especial atenção às ligações entre o depósito e a mangueira, bem como ao estado da rosca da bomba e da mangueira.*

Estanqueidade: Encha o aparelho de alimentação de água vazio com ar até uma pressão de 2 bar.

- ▶ A pressão não pode baixar mais de 0,5 bar dentro de 30 min.

Funcionamento: Puxe o botão vermelho da válvula de segurança [5]. (fig. 2).

- ▶ A pressão tem de sair.

Preparação





Respeite as indicações no capítulo “Segurança”.

1. Puxe o botão vermelho da válvula de segurança [5] para cima, até o depósito se encontrar sem pressão (fig. 2).
2. Pressione a pega da bomba [7] para baixo e rode-a para a esquerda.
 - ▶ A pega da bomba está bloqueada (fig. 3).
3. Desenrosque a bomba [2] do depósito [1] (fig. 4).
4. Encha o depósito [1] com água. (fig. 5).
5. Controle o nível de enchimento [9] na mangueira [4]. (fig. 6).



O aparelho de alimentação de água tem de ser encontrado sem pressão.

1.  *Insira a mangueira transparente [4], várias vezes de cima para baixo no depósito [1] (os líquidos na mangueira e no depósito ficam ao mesmo nível). O nível do líquido [9] visível na mangueira [4] corresponde depois ao nível de enchimento no depósito, que pode consultar na escala [8] (fig. 6).*
2. Enrosque a bomba [2] no depósito [1] (fig. 7).
3. Pressione a pega da bomba [7] para baixo e rode-a para a direita.
 - ▶ A pega da bomba está desbloqueada (fig. 8).
4.  Crie pressão (aprox. 2 bar) no depósito [1]. (fig. 9).
 - ▶ *A pressão máx. não deve ultrapassar 6 bar (risco vermelho no manómetro [10], fig. 9). Se a pressão máx. for ultrapassada, a válvula de segurança reage e deixa sair a sobrepressão.*
5. Pressione a pega da bomba [7] para baixo e rode-a para a esquerda.
 - ▶ A pega da bomba está bloqueada (fig. 3).

Utilização



Respeite as indicações no capítulo “Segurança”.

1. Ligue o acoplamento de encaixe [11] do depósito de pressão de água ao niple de encaixe [12] do seu aparelho (fig. 10)
2. Accione o manípulo da torneira esférica [13]. (fig. 10).
 - ▶ A alimentação de líquido inicia-se.
3.  *A quantidade de líquido pode ser regulada com a torneira esférica [13] do seu aparelho.*
4. Se a pressão baixar para menos de 1 bar (mín. 0,5 bar), volte a bombear. (fig. 9).
5. Se o depósito estiver vazio, volte a enchê-lo. (→ Capítulo “Preparação”)

Após a utilização



Respeite as indicações no capítulo “Segurança”.

1. Segure o acoplamento de encaixe [11] e puxe ou rode, ao mesmo tempo, o respectivo anel exterior. (fig. 10).
 - ▶ O acoplamento de encaixe [11] está separado do niple de encaixe [12] do aparelho.
2. Puxe o botão vermelho da válvula de segurança [5] para cima, até o depósito se encontrar sem pressão (fig. 2).
3. Bloqueie a pega da bomba [7] (fig. 3).
4. Desenrosque a bomba [2] do depósito [1] (fig. 4).
5. Limpe o aparelho de alimentação de água com um pano húmido.

6. Enrole a mangueira [4] à volta do depósito e insira o acoplamento de encaixe [11] no mandril de encaixe [14] do aparelho de alimentação de água. (fig. 11).
7. Para secar e armazenar, guarde o aparelho de alimentação de água, separadamente, num local seco, protegido dos raios solares e da geada.

Manutenção e conservação



Respeite as indicações no capítulo “Segurança”.

Após a 50.^a utilização, pelo menos uma vez por ano:

- Desmonte a bomba [2] (fig. 12) e lubrifique a guarnição [16] (fig. 13).
- Lubrifique o O-ring [15]. (fig. 13).



Respeite as disposições relativas à prevenção de acidentes de trabalho vigentes no seu país e verifique regularmente o aparelho de alimentação de água.

Se não existirem regras especiais, aconselhamos a execução de um teste externo de 2 em 2 anos e um teste interno de 5 em 5 anos pela assistência técnica Hilti.

Falhas



Utilize somente peças sobressalentes e acessórios da Hilti.

Falha	Causa	Solução
No aparelho de alimentação de água não se forma pressão	A bomba não está bem enroscada.	Enrosque bem a bomba.
	O-ring [15] na bomba defeituoso	O aparelho tem de ser reparado pela assistência técnica Hilti
	Guarnição [16] defeituosa.	O aparelho tem de ser reparado pela assistência técnica Hilti
Sai líquido da bomba em cima.	O disco da válvula está sujo ou defeituoso.	O disco da válvula tem de ser limpo ou reparado pela assistência técnica Hilti.
A válvula de segurança acciona demasiado cedo.	Válvula de segurança [5] defeituosa.	O aparelho tem de ser reparado pela assistência técnica Hilti
O manómetro não indica qualquer pressão do depósito.	Manómetro [10] defeituoso.	O aparelho tem de ser reparado pela assistência técnica Hilti

Garantia do fabricante - Ferramentas

A Hilti garante que a ferramenta fornecida está isenta de quaisquer defeitos de material e de fabrico. Esta garantia é válida desde que a ferramenta seja utilizada e manuseada, limpa e revista de forma adequada e de acordo com o manual de instruções Hilti e desde que o sistema técnico seja mantido, isto é, sob reserva da utilização exclusiva na ferramenta de consumíveis, componentes e peças originais Hilti.

A garantia limita-se rigorosamente à reparação gratuita ou substituição das peças com defeito de fabrico durante todo o tempo de vida útil da ferramenta. A garantia não cobre peças sujeitas a um desgaste normal de uso.

Estão excluídas desta garantia quaisquer outras situações susceptíveis de reclamação, salvo legislação nacional aplicável em contrário. Em caso algum será a Hilti responsável por danos indirectos, directos, acidentais ou pelas consequências daí resultantes, perdas ou despesas em relação ou devidas à utilização ou incapacidade de utilização da ferramenta, seja qual for a finalidade. A Hilti exclui em particular as garantias implícitas respeitantes à utilização ou aptidão para uma finalidade particular.

Para toda a reparação ou substituição, enviar a ferramenta ou as peças para o seu centro de vendas Hilti, imediatamente após detecção do defeito.

Estas são todas e as únicas obrigações da Hilti no que se refere à garantia, as quais anulam todas as declarações, acordos orais ou escritos anteriores ou contemporâneos referentes à garantia.

Declaração CE de conformidade

Os produtos HILTI DWP10 dos modelos 3585 cumprem os requisitos da directiva 97/23/CE e ostentam a marcação CE.

Hilti DWP 10



Πριν από τη χρήση της συσκευής παροχής νερού, μελετήστε τις οδηγίες χρήσης! Φυλάξτε καλά το παρόν εγχειρίδιο. Η συσκευή παροχής νερού πρέπει να συνοδεύεται από τις οδηγίες χρήσης, όταν παραδίδεται σε τρίτους.

Χρήση

Το δοχείο νερού υπό πίεση Hilti DWP 10 προορίζεται για τη διανομή υγρών ψύξης και έκπλυσης, κυρίως νερού, σε διατρητικά εργαλεία, πριόνια σκυροδέματος, μηχανές κοπής με λειαντικούς δίσκους κλπ.



Η μη προσήκουσα χρήση μπορεί να προκαλέσει επικίνδυνους τραυματισμούς και βλάβες στο περιβάλλον.

Δεν ενδείκνυται για

- εύφλεκτα υγρά με σημείο ανάφλεξης κάτω των 55 °C
- υπεροξειδίο του υδρογόνου και παρόμοια μέσα που εκλύουν οξυγόνο
- καυστικές ουσίες (ορισμένα απολυμαντικά και μέσα εμποτισμού, οξέα, καυστικά αλκάλια)
- υγρά που περιέχουν αμμωνία
- διαλυτικά και υγρά που περιέχουν διαλυτικούς παράγοντες
- παχύρρευστα, κολλώδη υγρά ή υγρά που αφήνουν κατάλοιπα (χρώματα, γράσα)
- χρήση στον τομέα των τροφίμων.

Σε καμία περίπτωση δεν επιτρέπεται η χρήση

- άγνωστων πηγών πίεσης
- για αποθήκευση και φύλαξη υγρών
- για οφθαλμόλουτρο.

Ασφάλεια



Απαγορεύεται η χρήση της συσκευής παροχής νερού από παιδιά και εφήβους χωρίς κατάλληλη καθοδήγηση.



Η συσκευή παροχής νερού πρέπει να φυλάσσεται μακριά από παιδιά. Προνοήστε ώστε να αποφευχθεί η κακή χρήση επικίνδυνων μέσων.



Απαγορεύονται οι επισκευές ή τροποποιήσεις της συσκευής παροχής νερού. Η βαλβίδα ασφαλείας δεν πρέπει να απενεργοποιείται.



Σε περίπτωση επαφής των υλικών του δοχείου νερού υπό πίεση με υπεροξειδίο του υδρογόνου ή άλλα μέσα που εκλύουν οξυγόνο, υπάρχει κίνδυνος η πίεση να αυξηθεί σε τέτοιο βαθμό ώστε να προκληθεί έκρηξη. Ποτέ μην γεμίζετε τη συσκευή με τέτοια μέσα.



Εξαρτήματα που έχουν φθαρεί ή δε λειτουργούν σωστά πρέπει να αντικαθίστανται αμέσως από το τμήμα σέρβις της εταιρίας μας.



Μην αφήνετε τη συσκευή παροχής νερού υπό πίεση και/ή στον ήλιο. Διασφαλίστε ότι η συσκευή παροχής νερού δε θερμαίνεται πάνω από τη μέγιστη θερμοκρασία λειτουργίας. (→ πίνακας 1 κάτω). Αδειάζετε το δοχείο καθημερινά μετά τη χρήση και μην αφήνετε ποτέ υπολείμματα μέσα σε αυτό.



Χρησιμοποιείτε αποκλειστικά τα ανταλλακτικά και τα πρόσθετα εξαρτήματα της Hilti. Σε περίπτωση που προκληθούν ζημιές λόγω της χρήσης εξαρτημάτων άλλων κατασκευαστών δεν αναλαμβάνουμε καμία ευθύνη.



Φοράτε τον κατάλληλο προστατευτικό εξοπλισμό.



Κατά την άντληση παρακολουθείτε διαρκώς το μανόμετρο για να μην υπερβείτε τη μέγιστη πίεση λειτουργίας (→ πίνακας 1 κάτω).

Πριν από την πλήρωση, μετά τη χρήση και πριν από εργασίες συντήρησης, η υπολειπόμενη πίεση στο δοχείο πρέπει να εκτονώνεται πλήρως (→ κεφάλαιο "Μετά τη χρήση", σημείο 1).

Περιεχόμενο συσκευασίας

Δοχείο [1] με αντλία [2], οδηγίες χρήσης [3] και ελαστικός σωλήνας [4], (εικ. 1)

 Οι εικόνες που αναφέρονται στο κείμενο βρίσκονται στις αρχικές αναδιπλούμενες σελίδες 2 – 3 αυτών των οδηγιών χρήσης.

Τεχνικά χαρακτηριστικά

	Hilti DWP 10
Μέγιστη ποσότητα πλήρωσης	10 l
Συνολική χωρητικότητα	13 l
Μέγιστη πίεση λειτουργίας	6 bar
Μέγιστη θερμοκρασία λειτουργίας	40 °C
Βάρος κενό	5,2 kg
Υλικό δοχείου	Ατσάλι με επίστρωση πολυεστέρα
Υπολειπόμενη ποσότητα	0,03 l

Πίνακας 1

Συναρμολόγηση

1. Εφαρμόστε τον ελαστικό σωλήνα [4] στο άνοιγμα εκροής [6].

Έλεγχος

Οπτικός έλεγχος: Το δοχείο [1], η αντλία [2] και ο ελαστικός σωλήνας [4] βρίσκονται σε άριστη κατάσταση; (εικ. 1)

 Προσέξτε ιδιαίτερως τις συνδέσεις μεταξύ δοχείου – ελαστικού σωλήνα, καθώς και την κατάσταση του σπειρώματος αντλίας και του ελαστικού σωλήνα.

Στεγανότητα: Φουσκώστε τη συσκευή παροχής νερού, όταν είναι κενή, στα 2 bar.

- ▶ Σε διάστημα 30 λεπτών η πίεση δεν πρέπει να πέσει περισσότερο από 0,5 bar.

Λειτουργία: Τραβήξτε το κόκκινο κουμπί της βαλβίδας ασφαλείας [5]. (εικ. 2)

- ▶ Η πίεση πρέπει να εκτονώνεται.

Προετοιμασία





Λάβετε υπόψη σας τις υποδείξεις στο κεφάλαιο "Ασφάλεια".

1. Τραβήξτε το κόκκινο κουμπί της βαλβίδας ασφαλείας [5] προς τα πάνω μέχρι να εκτονωθεί πλήρως η πίεση στο δοχείο. (εικ. 2)
2. Πιέστε τη λαβή της αντλίας [7] προς τα κάτω και περιστρέψτε την αριστερόστροφα.
 - ▶ Η λαβή της αντλίας είναι ασφαλισμένη. (εικ. 3)
3. Ξεβιδώστε την αντλία [2] από το δοχείο [1]. (εικ. 4)

4. Γεμίστε το δοχείο με νερό [1]. (εικ. 5)
5. Ελέγξτε τη στάθμη πλήρωσης [9] στον ελαστικό σωλήνα [4]. (εικ. 6)



Η πίεση στη συσκευή παροχής νερού πρέπει να είναι εκτονωμένη.

6.  Οδηγήστε το διαφανή ελαστικό σωλήνα [4] αρκετές φορές στο δοχείο [1] από πάνω προς τα κάτω (η στάθμη του υγρού στο σωλήνα και το δοχείο εξομοιώνονται). Η στάθμη του υγρού [9] που φαίνεται στον ελαστικό σωλήνα [4] αντιστοιχεί τότε στη στάθμη πλήρωσης του δοχείου, την οποία μπορείτε να δείτε στην κλίμακα [8]. (εικ. 6)
7. Βιδώστε την αντλία [2] στο δοχείο [1]. (εικ. 7)
8. Πιέστε τη λαβή της αντλίας [7] προς τα κάτω και περιστρέψτε τη δεξιόστροφα.
 - ▶ Η λαβή της αντλίας έχει απασφαλίσει. (εικ. 8)
9. Δημιουργήστε πίεση (περίπου 2 bar) στο δοχείο [1]. (εικ. 9)
10.  Η πίεση δε θα πρέπει να υπερβεί τα 6 bar (κόκκινη γραμμή στο μανόμετρο [10], εικ. 9). Σε περίπτωση υπέρβασης της μέγιστης πίεσης ενεργοποιείται η βαλβίδα ασφαλείας και η υπερπίεση ελαττώνεται.
11. Πιέστε τη λαβή της αντλίας [7] προς τα κάτω και περιστρέψτε την αριστερόστροφα.
 - ▶ Η λαβή της αντλίας είναι ασφαλισμένη. (εικ. 3)

Χρήση



Λάβετε υπόψη σας τις υποδείξεις στο κεφάλαιο "Ασφάλεια".

1. Συνδέστε το βυσματωτό σύνδεσμο [11] της συσκευής παροχής νερού με το βυσματωτό συνδετήρα [12] της συσκευής σας (εικ. 10)
2. Ανοίξτε τη σφαιρική βάνα [13]. (εικ. 10)
 - ▶ Η παροχή υγρού ξεκινά.
3.  Η ποσότητα του παρεχόμενου υγρού μπορεί να ρυθμιστεί από τη σφαιρική βάνα [13] της συσκευής σας.
4. Αν η πίεση πέσει κάτω από το 1 bar (ελάχιστη πίεση 0,5 bar), κάντε κινήσεις άντλησης. (εικ. 9)
5. Αν το δοχείο είναι άδειο, συμπληρώστε υγρό. (→ κεφάλαιο "Προετοιμασία")

Μετά τη χρήση



Λάβετε υπόψη σας τις υποδείξεις στο κεφάλαιο "Ασφάλεια".

1. Κρατήστε το βυσματωτό σύνδεσμο [11] και ταυτόχρονα τραβήξτε η περιστρέψτε τον εξωτερικό δακτύλιό του. (εικ. 10)
 - ▶ Ο βυσματωτός σύνδεσμος [11] αποσυνδέεται από το βυσματωτό συνδετήρα [12] της συσκευής.
2. Τραβήξτε το κόκκινο κουμπί της βαλβίδας ασφαλείας [5] προς τα πάνω μέχρι να εκτονωθεί πλήρως η πίεση στο δοχείο. (εικ. 2)
3. Ασφαλίστε τη λαβή της αντλίας [7]. (εικ. 3)
4. Ξεβιδώστε την αντλία [2] από το δοχείο [1]. (εικ. 4)
5. Για τον καθαρισμό της συσκευής παροχής νερού χρησιμοποιήστε ένα υγρό πανί.
6. Τυλίξτε τον ελαστικό σωλήνα [4] γύρω από το δοχείο και ωθήστε το βυσματωτό σύνδεσμο [11] πάνω στον πείρο [14] της συσκευής παροχής νερού. (εικ. 11)
7. Αφήστε τη συσκευή παροχής νερού να στεγνώσει και φυλάξτε την σε ξηρό περιβάλλον προστατευμένο από την ηλιακή ακτινοβολία και την παγωνιά.

Καθαρισμός και φροντίδα



Λάβετε υπόψη σας τις υποδείξεις στο κεφάλαιο "Ασφάλεια".

Μετά από 50 χρήσεις, αλλά τουλάχιστον μία φορά το χρόνο:

- Αποσυναρμολογήστε την αντλία [2] (εικ. 12) και γρασάρετε το κολάρο [16]. (εικ. 13)
- Γρασάρετε το στεγανοποιητικό δακτύλιο [15]. (εικ. 13)



Λάβετε υπόψη σας τις ναμικές προδιαγραφές πρόληψης ατυχημάτων που ισχύουν στη χώρα σας και φροντίζετε για τον τακτικό έλεγχο της συσκευής παροχής νερού.

Αν δεν υφίστανται ειδικοί κανονισμοί, προτείνουμε τη διεξαγωγή εξωτερικού ελέγχου κάθε 2 χρόνια και εσωτερικού κάθε 5 χρόνια από το τμήμα σέρβις της Hilti.

Βλάβες



Χρησιμοποιείτε αποκλειστικά τα ανταλλακτικά και τα πρόσθετα εξαρτήματα της Hilti.

Βλάβη	Αιτία	Αντιμετώπιση
Στη συσκευή παροχής νερού δεν αναπτύσσεται πίεση	Η αντλία δεν είναι καλά βιδωμένη.	Βιδώστε καλά την αντλία
	Ο στεγανοποιητικός δακτύλιος [15] στη αντλία είναι ελαττωματικός.	Αναθέστε την επισκευή της συσκευής στο τμήμα σέρβις της Hilti
	Το κολάρο [16] είναι ελαττωματικό.	Αναθέστε την επισκευή της συσκευής στο τμήμα σέρβις της Hilti
Εξέρχεται υγρό από το επάνω μέρος της αντλίας	Ο δίσκος βαλβίδας είναι λερωμένος ή ελαττωματικός.	Καθαρίστε το δίσκο βαλβίδας ή αναθέστε στο τμήμα σέρβις της Hilti την επισκευή του.
Η βαλβίδα ασφαλείας ανοίγει πολύ νωρίς.	Η βαλβίδα ασφαλείας [5] είναι ελαττωματική.	Αναθέστε την επισκευή της συσκευής στο τμήμα σέρβις της Hilti
Στο μανόμετρο δεν εμφανίζεται η πίεση του δοχείου.	Το μανόμετρο [10] είναι ελαττωματικό.	Αναθέστε την επισκευή της συσκευής στο τμήμα σέρβις της Hilti

Εγγύηση κατασκευαστή, εργαλεία

Η Hilti εγγυάται ότι το παραδοθέν εργαλείο είναι απαλλαγμένο από αστοχίες υλικού και κατασκευαστικά σφάλματα. Η εγγύηση αυτή ισχύει μόνο υπό την προϋπόθεση ότι η χρήση, ο χειρισμός, η φροντίδα και ο καθαρισμός του εργαλείου γίνεται σύμφωνα με τις οδηγίες χρήσης της Hilti και ότι διατηρείται το τεχνικό ενιαίο σύνολο, δηλ. ότι με το εργαλείο χρησιμοποιούνται μόνο γνήσια αναλώσιμα, αξεσουάρ και ανταλλακτικά της Hilti.

Η παρούσα εγγύηση περιλαμβάνει τη δωρεάν επισκευή ή τη δωρεάν αντικατάσταση των ελαττωματικών εξαρτημάτων καθ' όλη τη διάρκεια ζωής του εργαλείου. Εξαρτήματα που υπόκεινται σε φυσιολογική φθορά από τη χρήση, δεν καλύπτονται από την παρούσα εγγύηση.

Αποκλείονται περαιτέρω αξιώσεις, εφόσον κάτι τέτοιο δεν αντίκειται σε δεσμευτικές εθνικές διατάξεις. Η Hilti δεν ευθύνεται ιδίως για έμμεσες ή άμεσες ζημιές από ελαττώματα ή επακόλουθα ελαττώματα, απώλειες ή έξοδα σε σχέση με τη χρήση ή λόγω αδυναμίας χρήσης του εργαλείου για οποιοδήποτε σκοπό. Αποκλείονται ρητά προφορικές βεβαιώσεις για τη χρήση ή την καταλληλότητα για συγκεκριμένο σκοπό.

Για την επισκευή ή αντικατάσταση, το εργαλείο ή τα σχετικά εξαρτήματα πρέπει να αποστέλλονται αμέσως μετά τη διαπίστωση του ελαττώματος στο αρμόδιο τμήμα της Hilti.

Η παρούσα εγγύηση περιλαμβάνει όλες τις υποχρεώσεις παροχής εγγύησης από πλευράς Hilti και αντικαθιστά όλες τις προηγούμενες ή σύγχρονες δηλώσεις, γραπτές ή προφορικές συμφωνίες όσον αφορά τις εγγυήσεις.

Δήλωση συμμόρφωσης CE

Τα προϊόντα HILTI DWP10 της κατασκευαστικής σειράς 3585 πληρούν τις απαιτήσεις της οδηγίας περί συσκευών πίεσης 97/23/EK και φέρουν την ειδική σήμανση CE.

Hilti DWP 10



A magasnyomású víztartály használata előtt olvassa el a használati útmutatót!

Ezt a használati útmutatót jól őrizze meg.

A magasnyomású víztartályt a használati útmutatóval együtt adja át egy másik személynek.

Alkalmazás

A Hilti DWP 10 típusú magasnyomású víztartályok hűtő- és mosófolyadékok (általában víz) fűrészkészülékeknel, betonfűrészeknél, vágókorongoknál stb. történő kijuttatására készültek.



A szakszerűtlen használat veszélyes sérülésekhez és környezeti károkhoz vezethet.

A készülék nem alkalmas

- 55 °C alatti lobbanáspontú, gyúlékony folyadékok adagolására,
- hidrogénperoxid és más, oxigént kibocsátó szerek adagolására,
- maró anyagok adagolására (bizonyos fertőtlenítő és impregnáló szerek, savak, lúgok),
- ammóniát tartalmazó folyadékok adagolására,
- oldószerekhez vagy oldószert tartalmazó anyagok adagolására,
- nyúlós, ragacsos vagy maradékot képző folyadékok adagolására (festékek, zsírok),
- élelmiszeriparban.

Semmilyen körülmények között nem használható

- külső nyomásforrásokkal,
- folyadékok tárolására,
- szem kimosására.

Biztonság



Szakszerű kioktatásban nem részesült gyermekek és fiatalok nem használhatják a magasnyomású víztartályt.



A magasnyomású víztartályt gyermekek elől el kell zárni.

Tegye meg a veszélyes szerek használata elleni intézkedéseket.



A magasnyomású tartályon nem szabad végezni javításokat vagy módosítást.

A biztonsági szelepet nem szabad hatástalanná tenni.



Ha a magasnyomású víztartályokban használt anyagok hidrogénperoxiddal vagy más, oxigént kibocsátó szerekkel érintkeznek, akkor robbanásszerű nyomásnövekedés lehetséges. Soha ne töltsön ilyen szereket a készülékbe.



A meghibásodott vagy működésképtelen alkatrészeket szervizeinkben azonnal cseréltesse ki.



Ne hagyja a magasnyomású víztartályt nyomás alatt és/vagy a napon állni. Gondoskodjon arról, hogy a magasnyomású víztartály ne melegedjen fel a maximális működési hőmérséklet fölé. (→1. táblázat lent).

Használat után minden nap ürítse ki a tartályt, soha ne hagyjon benne maradékot.



Csak a gyártótól származó pótalkatrészeket és tartozékokat használja.
Az idegen alkatrészek használata miatti károkért nem vállalunk felelősséget.



Viseljen megfelelő védőfelszerelést.



Felpumpáláskor mindig figyelje a manométert (→ 1. táblázat lent), és ne lépje túl a maximális üzemi nyomást.

Feltöltés, használat vagy karbantartás előtt engedje le teljesen a maradék nyomást a tartályból (→ „Használat utáni teendők” c. fejezet, 1. pont).

Szállítási terjedelem

Tartály [1] szivattyúval [2], használati útmutató [3] és tömlő [4] (1. ábra).

A szövegben megemlített ábrákat a használati útmutató 2-3. oldalain találhatja meg.

Műszaki adatok

	Hilti DWP 10
Max. töltési mennyiség	10 l
Teljes úrtartalom	13 l
Max. üzemi nyomás	6 bar
Max. működési hőmérséklet	40 °C
Üres súly	5,2 kg
A tartály anyaga	Poliészterrel bevont acél
Technikai maradék	0,03 l

1. táblázat

Összeszerelés

1. Rögzítse a tömlőt [4] a kiömlőnyílásra [6].

Ellenőrzés

Szemrevételezés: Nem sérült a tartály [1], a szivattyú [2] és a tömlő [4]? (1. ábra)

Különösen ügyeljen a tartály – tömlő közötti összeköttetésre, valamint a pumpamenet és a tömlő állapotára.

Tömítettség: Pumpálja fel az üres magasnyomású tartályt 2 bar-ra.

▶ A nyomásnak 30 perc alatt nem szabad 0,5 bar-nál jobban lecsökkennie.

Működés: Húzza meg a biztonsági szelep [5] piros gombját. (2. ábra)

▶ A nyomásnak le kell csökkennie.

Előkészületek



Tartsa be a „Biztonság” c. fejezet utasításait.

- Addig húzza fel a biztonsági szelep [5] piros gombját, amíg a tartály nyomásmentes nem lesz. (2. ábra)
- Nyomja meg lefelé a pumpakart [7], majd fordítsa el az óramutató járásával ellentétes irányba
▶ A pumpakar reteszelve van. (3. ábra)
- Csavarja ki a pumpát [2] a tartályból [1]. (4. ábra)
- Töltse be a vizet a tartályba [1]. (5. ábra)
- Ellenőrizze a töltésszintet [9] a tömlőn [4]. (6. ábra)



A magasnyomású víztartálynak nyomásmentesnek kell lennie.

- ☞ Vigye el az átlátszó tömlőt [4] többször a tartály [1] mellett fentről lefelé (a tömlővezetékben és a tartályban lévő folyadékszint kiegyenlítődik). A tartályban [4] látható folyadékszint [9] így megfelel a tartály töltésszintjének, amit a skálán [8] le is olvashat. (6. ábra)
- 6. Csavarja be a pumpát [2] a tartályba [1]. (7. ábra)
- 7. Nyomja le a pumpakart [7], majd fordítsa el az óramutató járásával egyező irányba.
 - ▶ A pumpakar ki van reteszelve. (8. ábra)
- 8. Hozza létre a nyomást (kb. 2 bar) a tartályban [1]. (9. ábra)
- ☞ A max. nyomás ne legyen nagyobb 6 bar-nál (piros vonal a manométeren [10], 9. ábra). Ha túllépi a max. nyomást, akkor működésbe kerül a biztonsági szelep, és leengedi a túlnyomást.
- 9. Nyomja meg lefelé a pumpakart [7], majd fordítsa el az óramutató járásával ellentétes irányba.
 - ▶ A pumpakar reteszelve van. (3. ábra)

Használat



Tartsa be a „Biztonság” c. fejezet utasításait.

1. Kösse össze a magasnyomású víztartály gyorscsatlakozóját [11] készülékének gyorscsatlakozós csőcsonkjával [12] (10. ábra).
2. Nyissa ki a golyóscsapot [13]. (10. ábra)
 - ▶ A folyadék áramlása elkezdődik.
- ☞ A folyadékmennyiség a készülék golyóscsapján [13] keresztül szabályozható.
3. Ha a nyomás 1 bar (min. 0,5 bar) alá csökken, akkor pumpáljon utána. (9. ábra)
4. Ha üres a tartály, akkor töltsön bele folyadékot. (→ „Előkészületek” c. fejezet)

Használat utáni teendők



Tartsa be a „Biztonság” c. fejezet utasításait.

1. Tartsa erősen a gyorscsatlakozót [11], és ugyanakkor húzza meg vagy forgassa el annak külső gyűrűjét. (10. ábra)
 - ▶ A gyorscsatlakozó [11] levált a készülék gyorscsatlakozós csőcsonkjáról [12].
2. Addig húzza fel a biztonsági szelep [5] piros gombját, amíg a tartály nyomásmentes nem lesz. (2. ábra)
3. Rögzítse a pumpakart [7]. (3. ábra)
4. Csavarja ki a pumpát [2] a tartályból [1]. (4. ábra)
5. Törölje le a magasnyomású víztartályt egy nedves ruhadarabbal.
6. Tekerje a tartály köré a tömlőt [4], és dugja rá a gyorscsatlakozót [11] a magasnyomású víztartály tuskéjére [14]. (11. ábra)
7. Kiszáritáshoz és tároláshoz tartsa a magasnyomású víztartályt száraz, napsütéstől védett és fagymentes helyen.

Karbantartás és ápolás



Tartsa be a „Biztonság” c. fejezet utasításait.

50 használat után, de legalább évente egyszer:

- Szerelje szét a pumpát [2] (12. ábra), és zsírozza le a mandzsettát [16].
- Zsírozza le az O-gyűrűt [15]. (13. ábra)



Ügyeljen országának érvényes baleset-megelőzési előírásaira, és rendszeresen ellenőrizze a magasnyomású víztartályt.

Speciális szabályok hiányában, kétévente egy külső, ötévente egy belső ellenőrzés szakember általi elvégzését javasoljuk.

Üzemzavarok



Csak a gyártótól származó pótalkatrészeket és tartozékokat használja.

Üzemzavar	Az üzemzavar oka	Az üzemzavar elhárítása
Nem alakul ki nyomás a magasnyomású víztartályban	A pumpa nincs szorosan becsavarva.	A pumpát csavarja be szorosan
	Hibás a pumpán lévő O-gyűrű [15].	A készüléket javíttassa meg a Hilti-szervizben.
	Hibás a mandzsetta [16].	A készüléket javíttassa meg a Hilti-szervizben.
Folyadék lép ki felül a pumpából.	Beszennyeződött vagy hibás a szeleptárcsa.	A szeleptárcsát tisztítsa meg, esetleg javíttassa meg a Hilti-szervizben.
A biztonsági szelep túl korán kiereszt.	Hibás a biztonsági szelep [5].	A készüléket javíttassa meg a Hilti-szervizben.
A manométer nem jelez ki tartálynymóást.	Hibás a manométer [10].	A készüléket javíttassa meg a Hilti-szervizben.

Készülékek gyártói garanciája

A Hilti garantálja, hogy a szállított készülék anyag- vagy gyártási hibától mentes. Ez a garancia csak azzal a feltétellel érvényes, hogy a gép alkalmazása és kezelése, ápolása és tisztítása a Hilti használati utasításban meghatározottak szerint történik, és hogy az egységes műszaki állapot sértetlen marad, azaz hogy csak eredeti Hilti anyagot, tartozékokat és pótalkatrészeket használnak a géphez.

Ez a garancia magában foglalja a meghibásodott részek térítésmentes javítását vagy pótlását a gép teljes élettartama alatt. Azok az alkatrészek, amelyek természetes elhasználódásnak vannak kitéve, nem esnek ezen garancia alá.

Ezen túlmenő igények, amennyiben kényszerítő nemzeti előírások másképp nem rendelkeznek, ki vannak zárva. Különösképpen nem vállal a Hilti felelősséget a közvetlen vagy közvetett hiányosságokból vagy a hiányosságok következményeiből eredő károkért, a gép valamilyen célból történő alkalmazásával vagy az alkalmazás lehetetlenségével összefüggő veszteségekért vagy költségekért. Nyomatékosan kizárt a hallgatólagos jótállás a gép alkalmazásáért vagy bizonyos célra való alkalmasságáért.

Javítás vagy csere céljából a gépet vagy az érintett alkatrészt a hiányosság megállapítása után haladéktalanul el kell juttatni az illetékes Hilti szervezethez.

Ezen garancia magában foglal minden garanciális kötelezettséget a Hilti részéről, és helyébe lép minden korábbi vagy egyidejű nyilatkozatnak, írásba foglalt vagy szóbeli, garanciával kapcsolatos megállapodásnak.

CE megfeleléségi nyilatkozat

A 3585 gyártási sorozat HILTI DWP10 termékek megfelelnek a nyomókészülékekre vonatkozó, 97/23/EK sz. irányelv követelményeinek, és viselik a CE-jelét.

Hilti DWP 10



Před použitím vodního přívodního zařízení si prosím přečtěte návod k použití!

Návod k použití dobře uschovejte.

Vodní přívodní zařízení předávejte dalším osobám jedině s návodem k obsluze.

Použití

Tlakový zásobník vody Hilti DWP 10 je určen pro výtěžek chladicích a proplachovacích kapalin, zpravidla vody, u vrtacích zařízení, pil na beton, rozbrušovaček atd.



Neodborné použití může způsobit nebezpečná poranění a ekologické škody.

Nehodí se pro

- zápalné kapaliny s teplotou vzplanutí pod 55 °C
- peroxid vodíku a podobné prostředky vydávající kyslík
- žíraviny (určité dezinfekční a impregnační prostředky, kyseliny, louhy)
- kapaliny obsahující amoniak
- rozpouštědla a kapaliny obsahující rozpouštědla
- viskózní, lepkavé nebo zbytky tvořící kapaliny (barvy, tuky)
- použití v potravinářské oblasti.

Nepoužívat za žádných okolností

- cizí zdroje tlaku
- ke skladování a uschování kapalin
- jako oční sprchy.

Bezpečnost



Děti a mládež bez odborného zaučení nesmějí vodní přívodní zařízení používat.



Vodní přívodní zařízení uschovávejte tak, aby bylo chráněné před dětmi.

Učiňte preventivní opatření proti zneužití při použití nebezpečných prostředků.



Opravy nebo změny na vodním přívodním zařízení nejsou přípustné.

Pojistný ventil se nesmí uvést z činnosti.



Při kontaktu s peroxidem vodíku a jinými kyslík vydávajícími prostředky s materiály tlakového zásobníku vody jsou možná zvýšení tlaku podobná explozi. Nikdy nenaplňte takové prostředky.



Poškozené nebo nefunkční součásti si nechte okamžitě vyměnit v našem servisu.



Nenechávejte vodní přívodní zařízení pod tlakem, resp. stát na slunci. Dávejte pozor, aby se vodní přívodní zařízení nezahřálo přes maximální provozní teplotu. (→ *Tabulka 1 dole*).

Zásobníky denně po použití vyprázdněte, nikdy nenechejte zbytky v zásobníku.



Používejte jen náhradní díly a součásti příslušenství od firmy Hilti.

Za škody způsobené použitím cizích dílů nepřevzeme ručení.



Noste vhodné ochranné vybavení.



Při čerpání vždy pozorujte manometr, aby se nepřekročil max. provozní tlak (→ *Tabulka 1 dole*).

Před plněním, po použití a před údržbářskými pracemi úplně odbourejte zbytkový tlak v zásobníku (→ *Kapitola "Po použití", odstavec 1*).

Rozsah dodávky

Zásobník [1] s čerpadlem [2], návod k použití [3] a hadice [4], (*obr. 1*)

 *Obrázky uvedené v textu naleznete v předních rozkládacích stránkách 2 – 3 tohoto návodu k obsluze.*

Technické údaje

	Hilti DWP 10
Max. plnicí množství	10 l
Celkový obsah	13 l
Max. provozní tlak	6 barů
Max. provozní teplota	40 °C
Hmotnost naprázdno	5,2 kg
Materiál zásobníku	Ocel s vrstvou polyestru
Technické zbytkové množství	0,03 l

Tabulka 1

Montáž

1. Nasadte hadici [4] na vypouštěcí otvor [6].

Přezkoušení

Vizuální kontrola: Jsou zásobník [1], čerpadlo [2] a hadice [4] nepoškozené? (*Obr. 1*)

 *Dbejte zejména na spojení mezi zásobníkem – hadicí, jakož i na stav závitů čerpadla a hadice.*

Těsnost: Napumpujte prázdné vodní přívodní zařízení na 2 bar.

- ▶ Tlak nesmí během 30 min. opadnout více než o 0,5 bar.

Funkce: Vytáhněte červený knoflík pojistného ventilu [5]. (*Obr. 2*)

- ▶ Tlak musí uniknout.

Příprava



Řiďte se pokyny v kapitole "Bezpečnost".

1. Vytáhněte červený knoflík pojistného ventilu [5] tak vysoko, až je zásobník bez tlaku. (*Obr. 2*)
2. Stiskněte rukojeť čerpadla [7] dolů a otočte jí proti směru pohybu hodinových ručiček.
 - ▶ Rukojeť čerpadla je zablokována. (*Obr. 3*)
3. Vyšroubujte čerpadlo [2] ze zásobníku [1]. (*Obr. 4*)
4. Nalijte vodu do zásobníku [1]. (*Obr. 5*)
5. Zkontrolujte výšku naplnění [9] na hadici [4]. (*Obr. 6*)



Vodní přívodní zařízení musí být bez tlaku.

 Ved'te průhlednou hadici [4] několikrát na zásobníku [1] shora dolů (hladiny kapaliny v hadici a v zásobníku se vyrovnají). Hladina kapaliny [9] viditelná v hadici [4] odpovídá pak výšce naplnění v zásobníku, kterou můžete na stupnici [8] odečíst. (Obr. 6)

6. Zašroubujte čerpadlo [2] do zásobníku [1]. (Obr. 7)

7. Stiskněte rukojeť čerpadla [7] dolů a otočte jí ve směru pohybu hodinových ručiček.

► Rukojeť čerpadla je odblokovaná. (Obr. 8)

8. Vytvořte tlak (cca 2 bar) v zásobníku [1]. (Obr. 9)

 Max. tlak nesmí překročit 6 bar (červená ryska na manometru [10], obr. 9). Při překročení max. tlaku zareaguje pojistný ventil a vypustí přetlak.

9. Stiskněte rukojeť čerpadla [7] dolů a otočte jí proti směru pohybu hodinových ručiček.

► Rukojeť čerpadla je zablokována. (Obr. 3)

Použití



Řiďte se pokyny v kapitole "Bezpečnost".

1. Spojte nástrčnou spojku [11] tlakového zásobníku vody s nástrčnou vsuvkou [12] vašeho zařízení (obr. 10).

2. Uved'te v činnost kulový kohout [13]. (Obr. 10)

► Přívod kapaliny začíná.

 Množství kapaliny se dá regulovat kulovým kohoutem [13] vašeho zařízení.

3. Opadne-li tlak pod 1 bar (min. 0,5 bar), dopumpujte. (Obr. 9)

4. Je-li zásobník prázdný, doplňte jej. (→ Kapitola "Příprava")

Po použití



Řiďte se pokyny v kapitole "Bezpečnost".

1. Držte nástrčnou spojku [11] a táhněte, popř. otočte současně vnějším kroužkem. (Obr. 10)

► Nástrčný spojka [11] je od nástrčné vsuvky [12] zařízení odpojena.

2. Vytáhněte červený knoflík pojistného ventilu [5] tak vysoko, až je zásobník bez tlaku. (Obr. 2)

3. Zablokujte rukojeť čerpadla [7]. (Obr. 3)

4. Vyšroubujte čerpadlo [2] ze zásobníku [1]. (Obr. 4)

5. Otřete vodní přívodní zařízení vlhkým hadrem.

6. Omotejte hadici [4] kolem zásobníku a nasad'te nástrčnou spojku [11] na nástrčný trn [14] vodního přívodního zařízení. (Obr. 11)

7. Při vysoušení a skladování uchovávejte vodní přívodní zařízení v suchém prostředí, chráněném před slunečním zářením a mrazem.

Údržba a ošetřování



Řiďte se pokyny v kapitole "Bezpečnost".

Po 50násobném použití, aspoň jednou v roce:

• Rozeberte čerpadlo [2] (obr. 12) a namažte manžetu tukem [16] (Obr. 13).

• Namažte O-kroužek [15]. (Obr. 13)



Dodržujte zákonné předpisy pro prevenci úrazů, platné ve vaší zemi, a pravidelně kontrolujte vodní přívodní zařízení.

V případě, že neexistují žádná speciální pravidla, doporučujeme nechat provést každé 2 roky vnější a každých 5 let vnitřní kontrolu v servisu Hilti.

Poruchy



Používejte jen náhradní díly a součásti příslušenství od firmy Hilti.

Porucha	Příčina	Pomoc
Ve vodním přívodním zařízení se nevytvoří tlak	Čerpadlo není utaženo.	Utáhněte čerpadlo.
	Závadný kroužek O [15] na čerpadle.	Nechte si opravit zařízení v servisu Hilti.
	Závadná manžeta [16].	Nechte si opravit zařízení v servisu Hilti.
Kapalina vystupuje nahore z čerpadla.	Znečistěná nebo závadná podložka ventilu.	Vyčistěte podložku ventilu nebo si ji nechte opravit v servisu Hilti.
Pojistný ventil příliš brzy vyfukuje.	Závadný pojistný ventil [5].	Nechte si opravit zařízení v servisu Hilti.
Manometr nezobrazuje tlak zásobníku.	Závadný manometr [10].	Nechte si opravit zařízení v servisu Hilti.

Záruka výrobce nářadí

Hilti zaručuje, že dodané nářadí nemá žádné materiálové ani výrobní vady. Tato záruka platí za předpokladu, že se nářadí správně používá, ošetřuje a čistí v souladu s návodem k obsluze firmy Hilti, a že je dodržena technická jednota nářadí, tj. že se s nářadím používá jen originální spotřební materiál, příslušenství a náhradní díly od firmy Hilti.

Tato záruka zahrnuje bezplatnou opravu nebo výměnu vadných dílů po celou dobu životnosti nářadí. Na díly, které podléhají normálnímu opotřebení, se tato záruka nevztahuje.

Další nároky jsou vyloučeny, pokud to neodporuje závazným národním předpisům. Hilti neručí zejména za bezprostřední nebo nepřímé škody vzniklé závadou nebo zaviněné vadným výrobkem, za ztráty nebo náklady vzniklé v souvislosti s použitím nebo kvůli nemožnosti použití nářadí pro určitý účel. Implicitní záruky prodejnosti anebo vhodnosti k použití ke konkrétnímu účelu jsou vyloučeny.

Pro opravu nebo výměnu je nutno nářadí nebo příslušné díly zaslat neprodleně po zjištění závady kompetentní prodejní organizaci Hilti.

Předkládaná záruka zahrnuje ze strany Hilti veškeré záruční závazky a nahrazuje všechna předcházející nebo současná prohlášení, písemné nebo ústní dohody ohledně záruk.

CE prohlášení o shodě

Výrobky HILTI DWP10 konstrukční řady 3585 splňují požadavky směrnice o tlakových zařízeních 97/23/ES a jsou opatřeny značkou CE.

Hilti DWP 10



Pred použitím zariadenia na prívod vody si prečítajte návod na použitie!

Tento návod na použitie si dobre uschovajte.

Zariadenie na prívod vody odovzdajte iným osobám iba s návodom na použitie

Použitie

Vodná tlaková nádoba Hilti DWP 10 je určená na prívod chladiacich a vyplachovacích kvapalín, spravidla vody, pri vrtných náradiach, pílach na betón, rozbrusovacích pílach, atď.



Neodborné používanie môže viesť k nebezpečným poraneniam a škodám na životnom prostredí.

Nevhodné pre

- ľahko zápalné kvapaliny s bodom vzplanutia pod 55 °C
- peroxid vodíka a podobné kyslík odovzdávajúce prostriedky
- leptajúce materiály (určité dezinfekčné a impregnačné prostriedky, kyseliny, lúhy)
- kvapaliny obsahujúce amoniak
- rozpúšťadlá a kvapaliny obsahujúce rozpúšťadlo
- viskózne, lepivé alebo zvyšky vrstvy tvoriace kvapaliny (farby, tuky)
- použitie v potravinárskej oblasti.

Nepoužívajte za žiadnych okolností

- cudzie tlakové zdroje
- k skladovaniu a uschovaniu kvapalín
- ako očnú sprchu.

Bezpečnosť



Deti a mladiství bez odborného zaučenia nesmú zariadenie na prívod vody používať.



Zariadenie na prívod vody uschovajte bezpečne pre deti.

Pri používaní nebezpečných prostriedkov prijmite preventívne opatrenia proti zneužitiu.



Opravy a zmeny na zariadení na prívod vody nie sú dovolené.

Poistný ventil sa nesmie zablokovať.



Pri kontakte s peroxidom vodíka a inými prostriedkami tvoriacimi kyslík s materiálmi vodnej tlakovej nádoby sú možné explozívne nárasty tlaku. Nikdy neplňte takéto prostriedky.



Poškodené alebo nefunkčné diely nechajte ihneď vymeniť našim servisom.



Nenechajte zariadenie na prívod vody stáť pod tlakom a/alebo na slnku. Zabezpečte, aby sa zariadenie na prívod vody nezohrievalo nad maximálnu prevádzkovú teplotu. (→ *tabuľka 1 dole*).

Nádobu každodenne po použití vyprázdniť, nikdy nenechávajte v nádobe zvyšky.



Používajte iba náhradné diely a časti príslušenstva spoločnosti Hilti.
Za škody z dôvodu používania cudzích častí nepreberáme žiadnu záruku.



Noste vhodné ochranné vybavenie.



Pri čerpaní pozorujte stále manometer, aby ste neprekročili max. prevádzkový tlak (→ *tabuľka 1 dole*).

Pred plnením, po použití a pred údržbárskymi prácami odstráňte úplne zvyškový tlak v nádobe (→ *kapitola „Po použití“, bod 1*).

Rozsah dodávky

Nádoba [1] s čerpadlom [2], návodom na použitie [3] a hadicou [4], (*obr. 1*)

 *Obrázky uvedené v texte nájdete v predných vyklápacích stranách 2 – 3 tohto návodu na použitie.*

Technické údaje

	Hilti DWP 10
Max. plniace množstvo	10 l
Celkový objem	13 l
Max. prevádzkový tlak	6 bar
Max. prevádzková teplota	40 °C
Vlastná hmotnosť	5,2 kg
Materiál nádoby	Oceľ s polyesterovým povlakom
Technické zvyškové množstvo	0,03 l

Tabuľka 1

Zmontovanie

1. Zastrčte hadicu [4] do vypúšťacieho otvoru [6].

Kontrola

Vizuálna kontrola: Sú nádoba [1], čerpadlo [2] a hadica [4] nepoškodené? (*obr. 1*)

 *Dávajte zvlášť pozor na spoje medzi nádobou – hadicou, ako aj na stav závitů čerpadla a hadice.*

Tesnosť: Napumpujte prázdne zariadenie na prívod vody na 2 bar.
▶ Tlak nesmie počas 30 min. klesnúť o viac ako 0,5 bar.

Funkcia: Potiahnite červený gombík poistného ventilu [5]. (*obr. 2*)
▶ Tlak musí uniknúť.

Príprava



Dodržiavajte pokyny v kapitole „Bezpečnosť“.

1. Vyťahujte červený gombík poistného ventilu [5] nahor dovedy, kým nádoba je bez tlaku. (*obr. 2*)
2. Stlačte držiak čerpadla [7] smerom dole a otočte ho proti smeru pohybu hodinových ručičiek.
▶ Držiak čerpadla je zablokovaný. (*obr. 3*)
3. Vyskrutkujte čerpadlo [2] z nádoby [1]. (*obr. 4*)
4. Naplňte vodu do nádoby [1]. (*obr. 5*)
5. Skontrolujte výšku naplnenia [9] na hadici [4]. (*obr. 6*)



Zariadenie na prívod vody musí byť v stave bez tlaku.

- ☞ Vedzte priehľadnú hadicu [4] viackrát na nádobe [1] zhora smerom dole (hladiny kvapaliny v hadici a v nádobe sa vyrovnajú). Hladina kvapaliny [9] viditeľná v hadici [4] potom zodpovedá výške naplnenia v nádobe, ktorú môžete odčítať na stupnici [8]. (obr. 6)
- 6. Naskrutkujte čerpadlo [2] do nádoby [1]. (obr. 7)
- 7. Stlačte držiak čerpadla [7] smerom dole a otočte ho v smere pohybu hodinových ručičiek.
 - ▶ Držiak čerpadla je odblokovaný. (obr. 8)
- 8. Vytvorte požadovaný tlak (cca 2 bar) v nádobe [1]. (obr. 9)
- ☞ Max. tlak by nemal prekročiť 6 bar (červená čiarka na manometri [10], obr. 9). Ak sa max. tlak prekročí, zareaguje poistný ventil a uvoľní nadmerný tlak.
- 9. Stlačte držiak čerpadla [7] smerom dole a otočte ho proti smeru pohybu hodinových ručičiek.
 - ▶ Držiak čerpadla je zablokovaný. (obr. 3)

Používanie



Dodržiavajte pokyny v kapitole „Bezpečnosť“.

- 1. Spojte zásuvnú spojku [11] vodnej tlakovej nádoby s hrdlom [12] na vašom prístroji (obr. 10).
- 2. Otvorte guľový kohút [13]. (obr. 10)
 - ▶ Začína prívod kvapaliny.
- ☞ Množstvo kvapaliny sa dá regulovať guľovým kohútom [13] vášho prístroja.
- 3. Ak spadne tlak pod 1 bar (min. 0,5 bar), dočerpajte ho. (obr. 9)
- 4. Ak je nádoba prázdna, doplňte ju. (→ Kapitola „Príprava“)

Po použití



Dodržiavajte pokyny v kapitole „Bezpečnosť“.

- 1. Podržte zásuvnú spojku [11] a vyťahnite, resp. otočte súčasne jej vonkajší krúžok. (obr. 10)
 - ▶ Zásuvná spojka [11] je oddelená od spojky [12] prístroja.
- 2. Vyťahujte červený gombík poistného ventilu [5] nahor dovtedy, kým nádoba je bez tlaku. (obr. 2)
- 3. Zablokujte držiak čerpadla [7]. (obr. 3)
- 4. Vyskrutkujte čerpadlo [2] z nádoby [1]. (obr. 4)
- 5. Zariadenie na prívod vody vytrite vlhkou handrou.
- 6. Naviňte hadicu [4] okolo nádoby a nasuňte zásuvnú spojku [11] na zásuvný trň [14] zariadenia na prívod vody. (obr. 11)
- 7. K vysušeniu a uskladneniu uschovajte zariadenie na prívod vody v suchom prostredí bez mrazu, chránenom pred slnečnými lúčmi.

Údržba a ošetrovanie



Dodržiavajte pokyny v kapitole „Bezpečnosť“.

Po 50-násobnom použití, minimálne raz ročne:

- Rozoberte čerpadlo [2] (obr. 12) a namažte manžetu [16].(obr. 13)
- Namažte O-krúžok [15]. (obr. 13)



Dodržiavajte zákonné predpisy na zabránení vzniku úrazom vášho štátu a zariadenie na prívod vody pravidelne kontrolujte.

Ak by nemali byť dané žiadne špeciálne regulácie, odporúčame vykonať každé 2 roky vonkajšiu a každých 5 rokov vnútornú kontrolu prostredníctvom servisu Hilti.

Poruchy



Používajte iba náhradné diely a časti príslušenstva spoločnosti Hilti.

Porucha	Príčina	Náprava
V zariadení na prívod vody sa nevytvára žiaden tlak	Čerpadlo nie je pevne naskrutkované.	Naskrutkujte pevne čerpadlo.
	O-krúžok [15] na čerpadle je chybný.	Nechajte prístroj opraviť prostredníctvom servisu Hilti
	Manžeta [16] je chybná.	Nechajte prístroj opraviť prostredníctvom servisu Hilti
Kvapalina preniká hore z čerpadla.	Ventilová podložka je znečistená alebo chybná.	Ventilovú podložku vyčistite alebo nechajte ju opraviť prostredníctvom servisu Hilti.
Poistný ventil vypúšťa príliš skoro.	Poistný ventil [5] je chybný.	Nechajte prístroj opraviť prostredníctvom servisu Hilti
Manometer nezobrazuje žiaden tlak v nádobe.	Manometer [10] je chybný.	Nechajte prístroj opraviť prostredníctvom servisu Hilti

Záruka výrobcu náradia

Hilti ručí, že dodaný výrobok je bezchybný z hľadiska použitého materiálu a technologického postupu výroby. Táto záruka platí iba za predpokladu, že výrobok sa správne používa a obsluhuje, ošetruje a čistí v súlade s návodom na používanie Hilti a že je zaručená technická jednotnosť, t. j. že s výrobkom sa používa iba originálny spotrebný materiál, príslušenstvo a náhradné diely Hilti.

Táto záruka zahŕňa bezplatnú opravu alebo bezplatnú výmenu chybných častí počas celej životnosti výrobku. Časti, podliehajúce normálnemu opotrebovaniu, do tejto záruky nespádajú.

Uplatňovanie ďalších nárokov je vylúčené, pokiaľ takéto vylúčenie nie je v rozpore s národnými predpismi. Hilti neručí najmä za priame alebo nepriame poruchy alebo z nich vyplývajúce následné škody, straty alebo náklady v súvislosti s používaním alebo z dôvodov nemožnosti používania výrobku na akýkoľvek účel. Implicitné záruky predajnosti alebo vhodnosti použitia na konkrétny účel sú vylúčené.

Výrobok alebo jeho časti po zistení poruchy neodkladne odošlite na opravu alebo výmenu príslušnej obchodnej organizácii Hilti.

Záruka zahŕňa všetky záručné záväzky zo strany spoločnosti Hilti a nahrádza všetky predchádzajúce alebo súčasné vyhlásenia, písomné alebo ústne dohovory, týkajúce sa záruky.

CE- Vyhlásenie o zhode

Produkty HILTI DWP10 konštrukčného radu 3585 spĺňajú požiadavku smernice o tlakových zariadeniach 97/23/ES a nesú značku CE.

Hilti DWP 10



Przed użyciem urządzenia do zasilania wodą należy przeczytać niniejszą instrukcję użytkownika!

Instrukcję użytkownika należy przechowywać w bezpiecznym miejscu.

Urządzenie do zasilania wodą przekazywać dalszym osobom tylko wraz z instrukcją obsługi.

Stosowanie

Zbiornik ciśnieniowy na wodę Hilti DWP 10 przeznaczone jest do rozpylania cieczy chłodzących i płuczających, z reguły wody, dla narzędzi wiertniczych, pił do betonu, przecinania ściernicą itd.



Nieprawidłowe użytkowanie może doprowadzić do niebezpiecznych obrażeń i zanieczyszczenia środowiska.

Opryskiwacz nie nadaje się do

- cieczy palnych o temperaturze zapłonu poniżej 55 °C
- nadtlenu wodoru itp. środków wydzielających tlen
- substancji żrących (określone substancje dezynfekcyjne i impregnujące, kwasy, ługi)
- płyny zawierające amoniak
- rozpuszczalników i cieczy zawierających rozpuszczalniki
- cieczy lepkie, klejące lub pozostawiające osad (farby, smary)
- stosowania w przemyśle spożywczym.

Urządzenia w żadnym wypadku nie wolno stosować do

- obcych źródeł ciśnienia,
- magazynowania i przechowywania cieczy,
- jako kąpiel oczu.

Bezpieczeństwo



Dzieci i młodzież bez fachowego przeszkolenia nie mogą używać urządzenia do zasilania wodą.



Urządzenie do zasilania wodą należy przechowywać w sposób zabezpieczający je przed dziećmi.

Należy zwrócić uwagę na to, aby urządzenie nie zostało użyte niewłaściwie do substancji niebezpiecznych.



Nie jest dozwolone naprawianie lub wprowadzanie zmian w urządzeniu do zasilania wodą.

Zaworu bezpieczeństwa nie wolno wyłączać.



W przypadku kontaktu materiału zbiornika z nadtlakiem wodoru i innymi środkami wydzielającymi tlen możliwy jest wzrost ciśnienia grożący wybuchem. Nigdy nie wlewać tego rodzaju środków.



Uszkodzone lub niesprawne elementy należy natychmiast przekazywać do wymiany przez serwis naszej firmy.



Urządzenia do zasilania wodą nie wolno pozostawiać pod ciśnieniem i/lub na słońcu. Należy zapewnić, aby urządzenie do zasilania wodą nie było nagrzewane powyżej maksymalnej temperatury roboczej. (→ *Tabela 1 u dołu*).

Zbiorniki należy codziennie opróżniać po użyciu, nigdy nie pozostawiać w nich resztek cieczy.



Należy stosować wyłącznie części zamienne i elementy wyposażenia firmy Hilti.

Firma MESTO nie ponosi odpowiedzialności w przypadku stosowania części pochodzących od innych producentów.



Nosić odpowiednie wyposażenie ochronne.



Przy pompowaniu należy przez cały czas obserwować manometr, aby nie przekroczyć maks. ciśnienia roboczego (→ *Tabela 1 na dole*).

Przed napełnieniem, po użyciu i przed pracami konserwacyjnymi rozprężyć zbiornik (→ *rozdział „Po użyciu”, Punkt 1*).

Zakres dostawy

Zbiornik [1] z pompą [2], instrukcja użytkowania [3] i wąż [4], (*ilustracja 1*)

Wymieniane w tekście ilustracje znajdują się na pierwszych, rozkładanych stronach 2 – 3 niniejszej instrukcji użytkowania.

Dane techniczne

	Hilti DWP 10
Maks. ilość środka	10 l
Pojemność całkowita	13 l
Maks. ciśnienie robocze	6 bar
Maks. temperatura robocza	40 °C
Ciężar pustego urządzenia	5,2 kg
Materiał zbiornika	Stal z powłoką poliestrową
Techniczna ilość resztkowa	0,03 l

Tabela 1

Montaż

1. Wąż [4] nałożyć na otwór wylotowy [6].

Sprawdzenie

Kontrola wzrokowa: Czy zbiornik [1], pompa [2] i wąż [4] są nieuszkodzone? (*ilustracja 1*)

Szczególną uwagę należy zwrócić na połączenia pomiędzy zbiornikiem i węzłem oraz stan gwintu pompy i węża.

Szczelność: Puste urządzenie do zasilania wodą napompować do 2 bar.

▶ Ciśnienie w ciągu 30 min. nie może spaść o więcej niż 0,5 bar.

Funkcjonowanie: Wyciągnąć czerwony przycisk zaworu bezpieczeństwa [5]. (*ilustracja 2*)

▶ Ciśnienie musi być zredukowane.

Przygotowanie





Należy przestrzegać zaleceń podanych w rozdziale „Bezpieczeństwo“.

1. Czerwony przycisk zaworu bezpieczeństwa [5] wyciągać w górę, aż zbiornik będzie bez ciśnienia. (ilustracja 2)
2. Uchwyt pompy [7] wcisnąć w dół i obrócić w kierunku przeciwnym do ruchu wskazówek zegara.
 - ▶ Uchwyt pompy jest zablokowany. (ilustracja 3)
3. Wykręcić pompę [2] ze zbiornika [1]. (ilustracja 4)
4. Do zbiornika [1] wlać wodę. (ilustracja 5)
5. Skontrolować wysokość napełnienia [9] na węźu [4]. (ilustracja 6)



W urządzeniu do zasilania wodą nie może być ciśnienia.

-  *Przezroczysty węź [4] poruszyć kilkakrotnie w zbiorniku [1] od góry w dół (poziomy cieczy w węźu i w zbiorniku wyrównują się). Poziom cieczy [9] widoczny w węźu [4] odpowiada wtedy wysokości napełnienia w zbiorniku, którą można odczytać na skali [8]. (ilustracja 6)*
6. Wkręcić pompę [2] w zbiornik [1]. (ilustracja 7)
7. Uchwyt pompy [7] wcisnąć w dół i obrócić w kierunku zgodnym z ruchem wskazówek zegara.
 - ▶ Uchwyt pompy jest odblokowany. (ilustracja 8)
8. Wytworzyć ciśnienie (około 2 bar) w zbiorniku [1]. (ilustracja 9)
-  *Maks. ciśnienie nie powinno przekraczać 6 bar (czerwona kreska na manometrze [10], ilustracja 9). Jeśli przekroczone zostanie maks. ciśnienie, reaguje zawór bezpieczeństwa i zredukowane zostaje nadciśnienie.*
9. Uchwyt pompy [7] wcisnąć w dół i obrócić w kierunku przeciwnym do ruchu wskazówek zegara.
 - ▶ Uchwyt pompy jest zablokowany. (ilustracja 3)

Użytkowanie



Należy przestrzegać zaleceń podanych w rozdziale „Bezpieczeństwo“.

1. Złącze wtykowe [11] zbiornika ciśnieniowego połączyć z gniazdem wtykowym [12] urządzenia (ilustracja 10).
2. Uruchomić zawór kulowy [13]. (ilustracja 10)
 - ▶ Rozpoczyna się doprowadzanie cieczy.
-  *Ilość cieczy można regulować za pomocą zaworu kulowego [13] na urządzeniu.*
3. W przypadku spadku ciśnienia poniżej 1 bar (min. 0,5 bar) należy wznowić pompowanie. (ilustracja 9)
4. Pusty zbiornik należy ponownie napełnić. (→ rozdział „Przygotowanie“)

Po użyciu



Należy przestrzegać zaleceń podanych w rozdziale „Bezpieczeństwo“.

1. Przytrzymać złącze wtykowe [11], wyciągając wzgl. obracając równocześnie jego pierścień zewnętrzny. *(ilustracja 10)*
 - ▶ Złącze wtykowe [11] jest odłączone od gniazda wtykowego [12] urządzenia.
2. Czerwony przycisk zaworu bezpieczeństwa [5] wyciągać w górę, aż zbiornik będzie bez ciśnienia. *(ilustracja 2)*
3. Zablokować uchwyt pompy [7]. *(ilustracja 3)*
4. Wykręcić pompę [2] ze zbiornika [1]. *(ilustracja 4)*
5. Wytrzeć urządzenie do zasilania wodą wilgotną szmatką.
6. Owinąć wąż [4] wokół zbiornika i wetknąć złącze wtykowe [11] na trzpień wtykowy [14] urządzenia do zasilania wodą. *(ilustracja 11)*
7. Do suszenia i przy magazynowaniu urządzenia do zasilania wodą należy przechowywać w otoczeniu suchym, chronionym przed promieniowaniem słonecznym i przemarzaniem.

Konserwacja i czyszczenie



Należy przestrzegać zaleceń podanych w rozdziale „Bezpieczeństwo“.

Po 50-krotnym użyciu a co najmniej raz w roku:

- Rozłożyć pompę [2] *(ilustracja 12)* i nasmarować pierścień samouszczelniający [16]. *(ilustracja 13)*
- Nasmarować pierścień uszczelniający o przekroju okrągłym [15]. *(ilustracja 13)*



Należy przestrzegać obowiązujących w kraju ustawowych przepisów o zapobieganiu wypadkom i regularnie sprawdzać urządzenie do zasilania wodą.

Jeśli nie ma specjalnych reguł, zalecamy zlecenie serwisowi Hilti przeprowadzenie co 2 lata kontroli zewnętrznej a co 5 lat kontroli wewnętrznej.

Zakłócenia



Należy stosować wyłącznie części zamienne i elementy wyposażenia firmy Hilti.

Zakłócenie	Przyczyna	Sposób przeciwdziałania
W urządzeniu do zasilania wodą nie wzrasta ciśnienie.	Pompa słabo przykręcona.	Przykręcić
	Uszkodzenie pierścienia uszczelniającego o przekroju okrągłym [15] na pompie.	Zlecić serwisowi Hilti naprawę urządzenia
	Uszkodzony pierścień samouszczelniający [16].	Zlecić serwisowi Hilti naprawę urządzenia
Z góry pompy wypływa ciecz.	Zabrudzenie lub uszkodzenie podkładki zaworu.	Oczyścić podkładkę zaworu lub zlecić serwisowi Hilti naprawę.

Zakłócenie	Przyczyna	Sposób przeciwdziałania
Zawór bezpieczeństwa reaguje za wcześnie.	Uszkodzenie zaworu bezpieczeństwa [5].	Zlecić serwisowi Hilti naprawę urządzenia
Manometr nie wskazuje ciśnienia w zbiorniku.	Uszkodzenie manometru [10].	Zlecić serwisowi Hilti naprawę urządzenia

Gwarancja producenta na urządzenia

Hilti gwarantuje, że dostarczone urządzenie jest wolne od błędów materiałowych i produkcyjnych. Ta gwarancja obowiązuje pod warunkiem, że urządzenie jest właściwie wykorzystywane, obsługiwane, konserwowane i czyszczone zgodnie z instrukcją obsługi Hilti, oraz że zachowana jest techniczna jedność urządzenia, tzn. że w urządzeniu stosowane są wyłącznie oryginalne materiały, akcesoria i części zamienne Hilti.

Ta gwarancja obejmuje bezpłatną naprawę lub bezpłatną wymianę uszkodzonych części podczas całego okresu żywotności urządzenia. Części, które podlegają normalnemu zużyciu, nie są objęte tą gwarancją.

Dalsze roszczenia są wykluczone, o ile nie zachodzi tu sprzeczność z obowiązującymi przepisami krajowymi. Firma Hilti nie odpowiada przede wszystkim za szkody bezpośrednie i pośrednie powstałe na skutek wad lub szkody następne, straty lub koszty związane z zastosowaniem lub brakiem możliwości zastosowania urządzenia do jakiegokolwiek celu. Milczące przyzwolenia dotyczące zastosowania lub przydatności do określonego celu są wyraźnie wykluczone.

W celu naprawy lub wymiany urządzenie lub uszkodzone części należy przesłać bezzwłocznie po stwierdzeniu wady do przedstawicielstwa Hilti.

Niniejsza gwarancja obejmuje wszelkie zobowiązania gwarancyjne ze strony Hilti i zastępuje wszystkie wcześniejsze lub równoczesne oświadczenia, oraz pisemne i ustne uzgodnienia dotyczące gwarancji.

Deklaracja zgodności CE

Produkty HILTI DWP10 serii 3585 spełniają wymagania dyrektywy urządzeń ciśnieniowych 97/23/EG i posiadają symbol CE.

Hilti DWP 10



Pročitajte upute prije uporabe uređaja za dovod vode !

Dobro pohranite ove upute.

Ovaj uređaj dajte drugim osobama samo zajedno s uputama za uporabu.

UPORABA

Tlačna pumpa za vodu Hilti DWP 10 namijenjena je dovodu tekućina za hlađenje ili ispiranje, za vodu kod bušilica, pila za beton, reznih brusilica i sličnog.



Nestručno rukovanje može prouzrokovati opasne ozljede ili nanijeti štetu okolišu.

Aparat nije za uporabu

- kod zapaljivih tekućina s plamištem ispod 55 °C
- kod vodikovoga peroksida i sličnih tvari koje izlučuju kisiku
- kod amoniaka
- za tvari koje nagrízaju (neka dezinfekcijska i impregnacijska sredstva, kiseline, lužine)
- za otapala i tekućine koje sadrže otapala
- za guste i ljepljive tekućine, odnosno one kod kojih se stvara talog (boje, masti)
- u području živežnih namirnica.

Ni u kojem slučaju ne smije se upotrijebiti

- s drugim izvorima tlaka
- za skladištenje ili čuvanje tekućina
- kao tuš za oči.

Sigurnost



Djeca i mladež ne smiju bez stručnih uputa koristiti aparat za vodu.



Čuvajte aparat za vodu na mjestu sigurnom od dohvata djece.



Nisu dozvoljeni popravci ili izmjene na samom aparatu.

Ne smije se blokirati, odnosno isključiti sigurnosni ventil.



Pri kontaktu materijala iz kojeg je izrađena tlačna pumpa za vodu s vodikovim peroksidom ili drugim sredstvima koja izlučuju kisik moguć je eksplozivni porast tlaka. Nikada ne smijete puniti pumpu takvim sredstvima.



Oštećene dijelove ili dijelove koji ne funkcioniraju odmah dajte zamijeniti u našem servisu.



Ne ostavljajte aparat pod tlakom i/ili na suncu. Pazite da se aparat ne bi zagrijao preko maksimalne radne temperature (→*tablica 1 dolje*.)

Spremnik ispraznite svakog dana nakon uporabe i nikada ne ostavljajte u spremniku ostatke.



Koristite samo Hiltijeve rezervne dijelove i pribor.

Mi ne preuzimamo nikakvu odgovornost za korištenje aparata s tuđim dijelovima.



Nosite primjerenu zaštitnu opremu.



Pri pumpanju neprestano pratite manometar, kako ne biste prekoračili maksimalni radni tlak (→*tablica 1 dolje*).

Prije punjenja, nakon uporabe i prije radova na održavanju aparata ispuštite potpuno preostali tlak iz spremnika (→*Poglavlje „Nakon uporabe“, točka 1*).

Sadržaj isporuke

Spremnik [1] s pumpom [2], Upute za uporabu [3] i cijev [4], (Sl. 1)

Navedene slike naći ćete u tekstu u prednjim presavijenim stranicama 2 – 3 ovih Uputa za uporabu.

Tehnički podaci

	Hilti DWP 10
maks. količina punjenja	10 l
ukupna zapremina	13 l
maks. radni tlak	6 bar
maks. radna temperatura	40 °C
težina praznog aparata	5,2 kg
materijal spremnika	čelik prevučen poliestrom
ostatak tekućine	0,03 l

Tablica 1

Sastavljanje

1. Utaknite cijev [4] u predviđeni otvor [6].

Provjera

Optička kontrola: Jesu li spremnik [1], pumpa [2] i cijev [4] neoštećeni? (Sl. 1)

Posebno pripazite na spojeve između spremnika i cijevi te na stanje navoja pumpe i cijevi.

Brtvljenje: Napumpajte prazni aparat za vodu na 2 bara.

- ▶ U roku od 30 minuta tlak ne smije pasti za više od 0,5 bara

Funkcioniranje: Povucite crveni gumb sigurnosnog ventila [5]. (Sl. 2)

- ▶ Tlak mora početi padati.

Pripreme



Pridržavajte se uputa iz poglavlja „Sigurnost“.

1. Vucite tako dugo crveni gumb sigurnosnog ventila (5) dok spremnik ne bude bez tlaka. (Sl. 2)
2. Pritisnite ručku pumpe (7) prema dolje i okrenite je obrnuto od smjera kazaljke na satu.
 - ▶ Ručka pumpe je zaključana. (Sl. 3)
3. Odmrinite pumpu (2) i izvadite je iz spremnika [1]. (Sl. 4)
4. Napunite vodu u spremnik [1]. (Sl. 5)
5. Kontrolirajte visinu punjenja [9] na cijevi [4]. (Sl. 6)



U uređaju za dovod vode ne smije biti tlaka.

 *Prozirnu cijev (4) više puta omotajte oko spremnika (1) odozgora prema dolje (razina tekućine u cijevi i u spremniku će se izjednačiti). Vidljiva razina tekućine (9) u cijevi (4) odgovara visini napunjene tekućine u spremniku, koju možete očitati na skali (8) (Sl. 6)*

- Uvrnite i pričvrstite pumpu (2) na spremnik (1) (Sl. 7).
- Pritisnite ručku pumpe (7) prema dolje i okrenite je u smjeru kazaljke na satu. Ručka pumpe je otključana (Sl. 8).
- Pumpanjem proizvedite tlak (oko 2 bara) u spremniku [1]. (Sl. 9)

 *Ne smije se prekoračiti maksimalni tlak od 6 bara (crvena crta na manometru (10), Sl. 9). Ukoliko se prekorači maksimalni tlak, uključit će se sigurnosni ventil i ispuštiti višak tlaka.*

- Pritisnite ručku pumpe (7) prema dolje i okrenite je obrnuto od smjera kazaljke na satu.
 - Ručka pumpe je zaključana. (Sl. 3)

Uporaba



Pridržavajte se uputa iz poglavlja „Sigurnost“.

- Spojite utičnu spojku (11) tlačnog spremnika za vodu s utičnom nazuvicom aparata (Sl. 10)
- Okrenite kuglastu slavinu [13]. (Sl. 10)
 - Počinja dotok tekućine.

 *Količinu tekućine možete regulirati pomoću kuglaste slavine (13) svog aparata.*

- Padne li tlak ispod 1 bara (min. 0,5 bara), ponovno ga napumpajte. (Sl. 9)
- Kad je spremnik prazan, ponovo ga napunite. (→ Poglavlje „Pripreme“)

Nakon uporabe



Pridržavajte se uputa iz poglavlja „Sigurnost“.

- Držite utičnu spojku (11) i vucite, odnosno vrtite istodobno njezin vanjski prsten. (Sl. 10)
 - Utična spojka [11] odvojena je od utične nazuvice [12] aparata.
- Vucite tako dugo crveni gumb sigurnosnog ventila (5) dok iz spremnika ne izađe sav tlak. (Sl. 2)
- Zaključajte ručku pumpe [7]. (Sl. 3)
- Odvrnite pumpu [2] i izvadite je iz spremnika [1]. (Sl. 4)
- Obrišite aparat za dovod vode vlažnom krpom.
- Savijte cijev (4) oko spremnika i utaknite utičnu spojku (11) u utičnicu (14) aparata za dovod vode. (Sl. 11)
- Ostavite aparat da se suši, odnosno spremite ga na suhom mjestu zaštićenom od sunčevih zraka i od mraza.

Održavanje i njega



Pridržavajte se uputa iz poglavlja „Sigurnost“.

- Nakon što ste aparat koristili 50 puta, bar jednom godišnje:
- Rastavite pumpu [2] (Sl. 12) i podmažite manžete [16]. (Sl. 13)
 - Podmažite O-prsten [15]. (Sl. 13)



Pridržavajte se zakonskih propisa o sprječavanju nezgoda svoje zemlje i redovito kontrolirajte svoj uređaj za dovod vode.

Ukoliko nemate neki specijalni razlog, preporučujemo svake 2 godine vanjsku, a svakih 5 godina i unutarnju kontrolu u Hilti servisu.

Kvarovi i smetnje



Koristite samo Hiltijeve rezervne dijelove i pribor.

Kvar	Uzrok	Mjere pomoći
U aparatu se ne stvara tlak	Pumpa nije dovoljno čvrsto pričvršćena.	Pumpu čvrsto pričvrstite
	O-prsten [15] na pumpi je neispravan.	Aparat odnesite u Hilti servis
	Manžeta [16] je neispravna.	Aparat odnesite u Hilti servis
Odozgora iz pumpe izlazi tekućina.	Pločica ventila je uprljana ili neispravna	Očistite sami pločicu ventila ili je odnesite u Hilti servis
Sigurnosni ventil se prerano uključuje.	Sigurnosni ventil [5] je neispravan.	Aparat odnesite u Hilti servis
Manometar ne pokazuje tlak u spremniku.	Manometar [10] je neispravan.	Aparat odnesite u Hilti servis

Jamstvo proizvođača za alate

Hilti jamči, da isporučeni stroj nema grešaka u materijalu i proizvodnji. Ovo jamstvo vrijedi uz pretpostavku da se stroj pravilno rabi, koristi, njeguje i čisti u skladu s Hiltijevom uputom o uporabi i da se održava tehnička cjelovina, t.j. da se sa strojem upotrebljavaju samo originalni Hiltijev potrošni materijal, pribor i zamjenski dijelovi.

Ovo jamstvo obuhvaća besplatni popravak ili besplatnu zamjenu pokvarenih dijelova tijekom cjelokupnog životnog vijeka stroja. Dijelovi podložni normalnom trošenju nisu obuhvaćeni ovim jamstvom.

Ostali zahtjevi su isključeni ukoliko ne podliježu obvezujućim nacionalnim propisima. Hilti posebice ne odgovara za neposrednu ili posrednu štetu zbog nedostataka ili posljedičnu štetu zbog nedostataka, gubitke ili troškove povezane s uporabom ili nemogućnosti uporabe stroja u bilo koju svrhu. Izričito su isključena prešutna jamstva za prikladnost uporabe u neku određenu svrhu.

Za popravak ili zamjenu valja stroj ili dotične dijelove odmah nakon utvrđivanja nedostatka poslati nadležnoj Hiltijevoj trgovačkoj organizaciji.

Ovo jamstvo obuhvaća sve jamstvene obveze sa strane Hiltija i zamjenjuje sve prijašnje ili istodobne izjave, pismene ili usmene dogovore u svezi s jamstvom.

CE – Izjava o sukladnosti

Proizvodi HILTI DWP10 iz serije 3585 ispunjavaju zahtjeve Direktive o tlačnim uređajima 97/23/EG i nose CE- oznaku.

Hilti DWP 10



Pred uporabo naprave za dovajanje vode preberite navodilo za uporabo!

Navodilo za uporabo dobro shranite.

Napravo za dovajanje vode dajte drugim osebam samo skupaj z navodilom za uporabo.

Uporaba

Vodna tlačna posoda Hilti DWP 10 je predvidena za zagotavljanje hladilne in izpiralne tekočine, praviloma vode, pri vrtalnikih, žagah za beton, rezalnih brusilnikih, itd.



Neprimerna uporaba lahko povzroči hude telesne poškodbe in škoduje okolju.

Ni primerno za

- vnetljive tekočine z vnetiščem pod 55 °C
- vodikov peroksid in podobne snovi, ki sproščajo kisik
- jedke snovi (določena razkužila in sredstva za impregnacijo, kisline in baze)
- tekočine, ki vsebujejo amoniak
- topila in tekočine z vsebovanimi topili
- židke in lepljive snovi ter take snovi, ki tvorijo ostanke (barve, maziva)
- uporabo v živilstvu.

V nobenem primeru ne smete uporabljati

- tujih virov tlaka
- za skladiščenje in shranjevanje snovi
- kot prho za izpiranje oči.

Varnost



Otroci in mladina ne smejo uporabljati naprave za dovajanje vode brez strokovnega nadzora.



Napravo za dovajanje vode hranite izven dosega otrok.



Preprečite možnost zlorabe naprave, tako da bi se uporabilo nevarne snovi.

Naprave za dovajanje vode ne smete popravljati niti predelati.



Delovanja varnostnega ventila ne smete okrniti.

Pri stiku z vodikovim peroksidom in ostalimi snovmi, ki sproščajo kisik, z materiali vodne tlačne posode obstaja možnost sunkovitih porastov tlaka. Zato takih snovi ne nalivajte v napravo.



Poškodovane in nedelujoče dele naj nemudoma zamenja naš servis.



Naprava za dovajanje vode ne sme biti nikoli pod tlakom in/ali izpostavljena sončni svetlobi. Zagotoviti morate, da se naprava za dovajanje vode ne bo segrela nad najvišjo dopustno delovno temperaturo. (→ *tabela 1 spodaj*).

Posodo izpraznite vsak dan po uporabi, vedno odstranite tudi vse ostanke.



Uporabljajte samo rezervne dele in dodatno opremo podjetja Hilti.

Za škodo, nastalo zaradi uporabe tujih delov, ne prevzemamo nikakršne odgovornosti.



Nosite ustrezno zaščitno opremo.



Med črpanjem stalno opazujte manometer in tako zagotovite, da maks. vrednost delovnega tlaka (→ *tabela 1 spodaj*) ni prekoračena.

Pred polnjenjem, po uporabi in pred vzdrževalnimi opravili popolnoma znižajte nadtlak v posodi (→ *poglavje „Po uporabi“, točka 1*).

Obseg dobave

Posoda [1] s črpalko [2], navodilo za uporabo [3] in cev [4], (sl. 1).

V besedilu navedene slike najdete na sprednjih zložljivih straneh 2 – 3 v tem navodilu za uporabo.

Tehnični podatki

	Hilti DWP 10
Maks. količina polnjenja	10 l
Skupna prostornina	13 l
Maks. delovni tlak	6 bar
Maks. delovna temp.	40 °C
Teža prazne napr.	5,2 kg
Material posode	Jeklo s poliestrsko oblogo
Tehn. preost. kol.	0,03 l

Tabela 1

Sestavljanje

1. Vtaknite cev [4] v odprtino za izpust [6].

Preverjanje

Vizualno preverjanje: Ali so posoda [1], črpalka [2] in cev [4] nepoškodovani? (sl. 1)

Posebno pozorni bodite na povezovalne priključke med posodo in cevjo ter na stanje navojev črpalke in cevi.

Tesnost: Prazno napravo za dovajanje vode načrpaljte na 2 bara.

▶ V času 30 minut padec tlaka ne sme presežati 0,5 bara.

Delovanje: Povlecite za rdeč gumb varnostnega ventila [5], (sl. 2).

▶ Tlak se mora zmanjševati.

Priprava



Upoštevajte napotke v poglavju „Varnost“.

1. Povlecite za rdeč gumb varnostnega ventila [5] navzgor za toliko, da v posodi ni tlaka, (sl. 2).
2. Pritisnite ročaj črpalke [7] navzdol in ga obrnite v levo.
 - ▶ Ročaj črpalke je blokiran, (sl. 3).
3. Črpalko [2] odvijte iz posode [1], (sl. 4).
4. V posodo [1] nalijte vodo, (sl. 5).
5. Višino polnjenja [9] preverite na cevi [4], (sl. 6).



V napravi za dovajanje vode ne sme biti tlaka.

- ☞ Prozorno cev [4] v posodi [1] večkrat potisnite od zgoraj navzdol (gladini tekočine v cevi in posodi se izravnata). Gladina tekočine [9], vidna v cevi [4], ustreza tedaj višini polnjenja v posodi, ki jo lahko odčitate na skali [8], (sl. 6).
- 6. Črpalko [2] privijte v posodo [1], (sl. 7).
- 7. Pritisnite ročaj črpalke [7] navzdol in ga obrnite v desno.
 - ▶ Ročaj črpalke je sproščen, (sl. 8).
- 8. V posodi [1] vzpostavite tlak (pribl. 2 bara), (sl. 9).
- ☞ Maks. tlaka 6 barov ne smete prekoračiti (rdeča črtica na manometru [10], sl. 9). Pri prekoračitvi maks. tlaka se aktivira varnostni ventil in zniža tlak.
- 9. Pritisnite ročaj črpalke [7] navzdol in ga obrnite v levo.
 - ▶ Ročaj črpalke je blokiran. (sl. 3)

Uporaba



Upoštevajte napotke v poglavju „Varnost“.

1. Vtično sklopko [11] vodne tlačne posode priključite na vtični nastavek [12] vaše naprave (sl. 10).
2. Aktivirajte krogelno pipo [13], (sl. 10).
 - ▶ Dovod tekočine se začne.
- ☞ Količino tekočine lahko regulirate preko krogelne pipe [13] vaše naprave.
3. Če pade tlak pod 1 bar (min. 0,5 bara), ga s črpanjem ponovno vzpostavite, (sl. 9).
4. Če se posoda izprazni, jo ponovno napolnite, (→ poglavje „Priprava“).

Po uporabi



Upoštevajte napotke v poglavju „Varnost“.

1. Primate za vtično sklopko [11] in povlecite oz. obrnite hkrati njen zunanji obroč, (sl. 10).
 - ▶ Vtično sklopko [11] tako odstranite z vtičnega nastavka [12] naprave.
2. Povlecite za rdeč gumb varnostnega ventila [5] navzgor za toliko, da v posodi ni tlaka, (sl. 2).
3. Blokirate ročaj črpalke [7], (sl. 3).
4. Črpalko [2] odvijte iz posode [1], (sl. 4).
5. Napravo za dovajanje vode obrišite z vlažno krpo.
6. Cev [4] navijte okoli posode in vstavite vtično sklopko [11] na vtični trn [14] naprave za dovajanje vode, (sl. 11).
7. Med sušenjem in skladiščenjem hranite napravo za dovajanje vode v suhem, pred neposredno sončno svetlobo zaščitenem prostoru, ki je zaščiten pred zmrzaljo.

Vzdrževanje in nega



Upoštevajte napotke v poglavju „Varnost“.

Po 50. uporabi ali vsaj enkrat letno:

- Razstavite črpalko [2] (sl. 12) in namažite manšeto [16], (sl. 13).
- Namažite O-obroč [15], (sl. 13).



Upoštevajte lokalne zakonske predpise za preprečevanje nesreč in redno preverjajte napravo za dovajanje vode.

Če ni posebnih določil, priporočamo, da servis podjetja Hilti preveri zunanost naprave na 2 leti in notranost v razmaku 5 let.

Motnje



Uporabljajte samo rezervne dele in dodatno opremo podjetja Hilti.

Motnja	Vzrok	Pomoč
V napravi za dovajanje vode se tlak ne vzpostavi	Črpalka ni trdno privita.	Trdno privijte črpalko.
	O-obroč [15] na črpalki pokvarjen.	Napravo naj popravi servis podjetja Hilti
	Manšeta [16] pokvarjena.	Napravo naj popravi servis podjetja Hilti
Tekočina izteka zgoraj na črpalki.	Ploščica ventila zamazana ali pokvarjena.	Očistite ploščico ventila ali naj jo popravi servis podjetja Hilti
Varnostni ventil izpusti prezgodaj.	Varnostni ventil [5] pokvarjen.	Napravo naj popravi servis podjetja Hilti
Manometer ne prikazuje tlaka v posodi.	Manometer [10] pokvarjen.	Napravo naj popravi servis podjetja Hilti

Grancija proizvajalca orodja

Hilti garantira, da je dobavljeno orodje brez napak v materialu ali izdelavi. Ta garancija velja pod pogojem, da se z orodjem ravna in se ga uporablja, neguje in čisti na pravilen način v skladu z navodili za uporabo Hilti; ter da je zagotovljena tehnična enotnost, kar pomeni, da se z orodjem uporabljajo samo originalni Hiltijev potrošni material, pribor in nadomestni deli. Ta garancija obsega brezplačno popravilo ali brezplačno zamenjavo pokvarjenih delov med celotno življenjsko dobo orodja. Ta garancija ne obsega delov, ki se normalno obrabljajo.

Ostali zahtevki so izključeni, kolikor to ni v nasprotju z veljavnimi nacionalnimi predpisi. Hilti ne jamči za neposredno ali posredno škodo zaradi napak, za izgube ali stroške, povezane z uporabo ali nezmožnostjo uporabe orodja za kakršenkoli namen. Molče dana zagotovila glede uporabe ali primernosti za določen namen so izrecno izključena.

Orodje oziroma prizadete dele je treba takoj po ugotovitvi napake poslati pristojni prodajni organizaciji Hilti v popravilo oziroma zamenjavo.

Ta garancija vključuje vse garancijske obveznosti s strani Hiltija in zamenjuje vsa prejšnja ali istočasna pojasnila oziroma pisne ali ustne dogovore v zvezi z garancijo.

CE izjava o skladnosti

Izdelki HILTI DWP10 serije 3585 izpolnjujejo zahtevo direktive o tlačnih napravah 97/23/ES in so opremljene z znakom CE.

Hilti DWP 10



Прочетете ръководството за употреба преди използване на уреда за захранване с вода!

Съхранявайте добре ръководството за употреба.

Предавайте уреда за захранване с вода на други лица само заедно с ръководството за експлоатация.

Приложение

Водосъдържателят под налягане Hilti DWP 10 е предназначен за разпръскване на охладителни и промивни течности, по правило вода, при пробивни инструменти, триони за бетон, ъглошлайфи и др.



Неправилна употреба може да доведе до опасни наранявания и щети за околната среда.

Не е подходящ за

- запалими течности с температура на възпламеняване под 55 °C
- водороден пероксид и подобни, отделящи кислород средства
- разяждащи вещества (определени дезинфекциращи и импрегниращи средства, киселини, основи)
- съдържащи амоняк течности
- разтворители и съдържащи разтворители течности
- гъсти, лепкави или оставящи утайка течности (бои, мазнини)
- приложение в областта на хранителните продукти.

При никакви обстоятелства не използвайте

- външни източници на налягане
- за складиране и съхранение на течности
- като промивка за очи.

Безопасност



Деца и младежи не могат да използват уреда за захранване с вода без компетентен инструктаж.



Съхранявайте уреда за захранване с вода далеч от деца.

Вземайте предпазни мерки срещу злоупотреба при използване на опасни средства.



Не се разрешават ремонти или промени по уреда за захранване с вода.

Предпазният клапан не трябва да се неутрализира.



При контакт на водороден пероксид и други отделящи кислород вещества с материалите на водосъдържателя под налягане са възможни взривоопасни повишавания на налягането. Никога не пълнете с такива средства.



Сменяйте незабавно повредените или не функциониращи части чрез нашия сервиз.



Не оставяйте уреда за захранване с вода под налягане и/или на слънце. Уверявайте се, че уредът за захранване с вода не е загрял над максималната работна температура. (→ Таблица 1 долу).

Ежедневно изпразвайте съдържателя, никога не оставяйте остатъци в съдържателя.



Използвайте резервни части и принадлежности само от Hilti.

Не поемаме отговорност за щети поради употребата на части от други производители.



Носете подходящи защитни средства.



При помпене винаги наблюдавайте манометъра, за да не се превишава макс. работно налягане (→ Таблица 1 долу).

Преди пълнене, след употреба и преди поддръжка изпускате напълно остатъчното налягане в резервоара (→ Глава "След употреба", Точка 1).

Окомплектовка

Резервоар [1] с помпа [2], ръководство за употреба [3] и маркуч [4], (Фиг. 1)

 Ще намерите упоменатите в текста фигури на първите разгъващи се Страници 2 – 3 на това ръководство за употреба.

Технически характеристики

	Hilti DWP 10
Макс. количество на пълнене	10 л.
Обща вместимост	13 л.
Макс. работно налягане	6 бара
Макс. работна температура	40 °C
Тегло празен	5,2 kg
Материал на резервоара	Стомана с полиестерно покритие
Технологично остатъчно количество	0,03 l

Таблица 1

Сглобяване

1. Поставете маркуча [4] на изпускателния отвор [6].

Проверка

Визуален контрол: Изправни ли са резервоара [1], помпата [2] и маркуча [4]? (Фиг. 1)

 Особено внимавайте за съединенията между резервоар - маркуч, както и състоянието на резбата на помпата и маркуча.

Херметичност: Напомпете празния уред за захранване с вода до 2 бара.

- ▶ Налягането не трябва да спада с повече от 0,5 бара в рамките на 30 мин.

Функциониране: Изтеглете червеното копче на предпазния клапан [5]. (Фиг. 2)

- ▶ Налягането трябва да се освободи.

Подготовка





Съблюдавайте указанията в Глава "Безопасност".

1. Изтеглете нагоре червеното копче на предпазния клапан [5] дотогава, докато резервоарът остане без налягане. (Фиг. 2)
2. Натиснете дръжката на помпата [7] надолу и я завъртете по посока срещу часовниковата стрелка.
 - ▶ Дръжката на помпата е блокирана. (Фиг. 3)
3. Отвийте помпата [2] от резервоара [1]. (Фиг. 4)
4. Напълнете водата в резервоара [1]. (Фиг. 5)
5. Проверете нивото на напълване [9] чрез маркуча [4]. (Фиг. 6)



Уредът за хранване с вода не трябва да е под налягане.

1.  *Прокарайте прозрачния маркуч [4] неколккратно покрай резервоара [1] отгоре надолу (Нивата на течността в маркуча и в резервоара се изравняват). Тогава видимото в маркуча [4] ниво на течността [9] отговаря на нивото на напълване в резервоара, което можете да отчетете на скалата [8]. (Фиг. 6)*
6. Завийте помпата [2] в резервоара [1]. (Фиг. 7)
7. Натиснете дръжката на помпата [7] надолу и я завъртете по посока на часовниковата стрелка.
 - ▶ Дръжката на помпата е освободена. (Фиг. 8)
8. Създайте налягане (ок. 2 бара) в резервоара [1]. (Фиг. 9)
1.  *Макс. налягане не трябва да превишава 6 бара (червено деление на манометъра [10], Фиг.9). Ако макс. налягане се превиши, предпазният клапан се задейства и изпуска надналягането.*
9. Натиснете дръжката на помпата [7] надолу и я завъртете по посока срещу часовниковата стрелка.
 - ▶ Дръжката на помпата е блокирана. (Фиг. 3)

Употреба



Съблюдавайте указанията в Глава "Безопасност".

1. Свържете женската бърза връзка [11] на водосъдържателя под налягане с мъжката бърза връзка [12] на вашия уред (Фиг. 10)
2. Отворете сферичния кран [13]. (Фиг. 10)
 - ▶ Подаването на течност започва.
1.  *Количеството на течността може да се регулира със сферичния кран [13] на вашия уред.*
3. Когато налягането спадне под 1 бар (мин. 0,5 бара), напопете отново. (Фиг. 9)
4. Когато резервоарът се изпразни, допълнете. (→ Глава "Подготовка")

След употреба



Съблюдавайте указанията в Глава "Безопасност".

1. Хванете женската бърза връзка [11] и едновременно изтеглете, съотв. завъртете нейния външен пръстен. (Фиг. 10)
 - ▶ Женската бърза връзка [11] е освободена от мъжката бърза връзка [12] на уреда.
2. Изтеглете нагоре червеното копче на предпазния клапан [5] дотогава, докато резервоарът остане без налягане. (Фиг. 2)
3. Блокирайте дръжката на помпата [7]. (Фиг. 3)
4. Отвийте помпата [2] от резервоара [1]. (Фиг. 4)
5. Избършете уреда за захранване с вода с влажна кърпа.
6. Намотайте маркуча [4] около резервоара и включете женската бърза връзка [11] към щифта за поставяне [14] на уреда за захранване с вода. (Фиг. 11)
7. За изсушаване и складиране съхранявайте уреда за захранване с вода в суха, защитена от пряка слънчева светлина и незамръзваща среда.

Поддръжка и обслужване



Съблюдавайте указанията в Глава "Безопасност".

След 50-ата употреба, най-малко веднъж годишно:

- Разглобявайте помпата [2] (Фиг. 12) и гресируйте маншетата [16]. (Фиг. 13)
- Гресируйте уплътнителния О-пръстен [15]. (Фиг. 13)



Съблюдавайте законовите предписания за предотвратяване на злополуки на вашата страна и проверявайте редовно уреда за захранване с вода.

Ако няма специални правила, препоръчваме извършване на външна проверка на всеки 2 години и вътрешна на всеки 5 години от сервиз Hilti.

Неизправности



Използвайте резервни части и принадлежности само от Hilti.

Неизправност	Причина	Отстраняване
В уреда за захранване с вода не се създава налягане	Помпата не е добре завинтена.	Завинтете здраво помпата
	Уплътнителният О-пръстен [15] на помпата е дефектен.	Ремонтирайте уреда в сервиз Hilti
	Маншетата [16] е дефектна.	Ремонтирайте уреда в сервиз Hilti
От помпата излиза течност отгоре.	Шайбата на клапана е замърсена или дефектна.	Почистете шайбата на клапана или я ремонтирайте в сервиз Hilti.

Неизправност	Причина	Отстраняване
Предпазният клапан изпуска прекалено рано.	Предпазният клапан [5] е дефектен.	Ремонтирайте уреда в сервиз Hilti
Манометърът не показва налягане в резервоара.	Манометърът [10] е дефектен.	Ремонтирайте уреда в сервиз Hilti

Гаранция от производителя за уредите

Хилти гарантира, че доставеният уред е без дефекти в материала и производствени дефекти. Тази гаранция важи само при условие, че уредът се използва правилно, поддържа се и се почиства съобразно Ръководството за експлоатация на Хилти, и се съблюдава техническата цялост на уреда, т.е. използват се само оригинални консумативи, резервни части и принадлежности на Хилти.

Настоящата гаранция включва безплатен ремонт или безплатна подмяна на дефектиралите части през целия период на експлоатация на уреда. Части, които подлежат на нормално износване, не се обхващат от настоящата гаранция.

Всякакви претенции от друго естество са изключени, ако не са налице други задължителни местни разпоредби. По-специално Хилти не носи отговорност за преки или косвени дефекти или повреди, загуби или разходи във връзка с използването или поради невъзможността за използване на уреда за някаква цел. Изрично се изключват всякакви неофициални уверения, че уредът може да се използва или е подходящ за определена цел.

При установяване на даден дефект уредът или отделните му части трябва да се изпратят незабавно за ремонт или подмяна на съответния доставчик на Хилти.

Настоящата гаранция обхваща всички гаранционни задължения от страна на Хилти и замества всички предишни или настоящи декларации, писмени или устни уговорки относно гаранцията.

ЕС Декларация за съответствие

Продуктите HILTI DWP10 от серията 3585 отговарят на изискванията на директивата за апарати под налягане 97/23/ЕС и носят обозначението CE.

Hilti DWP 10



Прочтите инструкцию по эксплуатации перед применением устройства!

Храните инструкцию по эксплуатации в надежном месте.

Передавайте устройство другим лицам только вместе с инструкцией по эксплуатации.

Применение устройства

Устройство для подачи воды под давлением Hilti DWP 10 предназначено для подвода охлаждающих и промывочных жидкостей, как правило воды, к буровым установкам, пилам для бетона, абразивно-отрезным станкам и т.п.



Применение не по назначению может привести к опасным травмам и экологическому ущербу.

Устройство не пригодно для

- распыления жидкостей с температурой вспышки ниже 55 °С
- распыления перекиси водорода и аналогичных средств, выделяющих кислород
- распыления едких веществ (определенных дезинфекционных и пропиточных средств, кислот, щелочей)
- распыления жидкостей с содержанием аммиака
- распыления растворителей и жидкостей, содержащих растворители
- распыления вязких, клейких или образующих осадки жидкостей (красок, жиров)
- применения в продовольственной отрасли.

Не применять ни при каких обстоятельствах

- источники давления других производителей
- для складирования и хранения жидкостей
- в качестве душа для глаз.

Техника безопасности



Детям и подросткам не разрешается применять устройство для подачи воды без квалифицированного инструктажа.



Храните устройство в месте, не доступном для детей.



Примите меры против неправомерного использования опасных ядохимикатов.

Ремонт или изменения устройства запрещены.



Предохранительный клапан не разрешается выводить из действия.

При контакте перекиси водорода и других средств, выделяющих кислород, с материалами, из которых изготовлен бачок, возможно взрывообразное увеличение давления. Ни в коем случае не заливать подобные средства.



Поручайте нашему сервису немедленно заменять поврежденные или не функционирующие детали.



Не оставляйте устройство под давлением и/или солнцем. Обеспечьте, чтобы устройство не нагревалось выше максимальной рабочей температуры. (→ Таблица 1 внизу).

Опорожняйте бачок ежедневно после применения, никогда не оставляйте остатки в бачке.



Применяйте только запасные части и принадлежности фирмы Hilti.

Мы не несем ответственность за ущерб, обусловленный применением деталей других фирм.



Носите подходящие средства защиты.



При накачке постоянно следите за манометром, чтобы не превысить макс. рабочее давление (→ Таблица 1).

Перед наполнением, после применения и перед техобслуживанием полностью сбрасывайте остаточное давление в бачке (→ Глава "После применения", пункт 1).

Объем поставки

Бачок [1] с насосом [2], инструкция по эксплуатации [3] и шланг [4]. (Рис. 1)

Названные в тексте рисунки Вы найдете на первых складных страницах 2 – 3 данной инструкции по эксплуатации.

Технические данные

	Hilti DWP 10
Макс. емкость	10 л
Вместимость	13 л
Макс. рабочее давление	6 бар
Макс. рабочая температура	40 °С
Вес в порожнем состоянии	5,2 кг
Материал бачка	Сталь с полиэфирным покрытием
Технические остатки	0,03 л

Таблица 1

Сборка

1. Вставьте шланг [4] в выпускное отверстие [6].

Проверка

Визуальный контроль: Не повреждены ли бачок [1], насос [2] и шланг [4]? (Рис. 1)

Обратите особое внимание на соединения между бачком – шлангом, а также на состояние резьбы насоса и шланга.

Герметичность: Накачайте пустое устройство до 2 бар.

▶ Давление не должно спадать в течение 30 мин более чем на 0,5 бар.

Функционирование: Потяните кнопку предохранительного клапана [5]. (Рис. 2)

▶ Давление должно спадать.

Подготовка





Соблюдайте указания в главе "Техника безопасности".

1. Потяните красную кнопку предохранительного клапана [5] вверх до тех пор, пока бачок не будет без напора. (Рис. 2)
2. Нажмите рукоятку насоса [11] вниз и поверните ее против направления часовой стрелки.
 - ▶ Рукоятка насоса заблокирована. (Рис. 3)
3. Выкрутите насос [2] из бачка [1]. (Рис. 4)
4. Наполните бачок водой [1]. (Рис. 5)
5. Контролируйте уровень заполнения [9] на шланге [4]. (Рис. 6)



Устройство не должно находиться под давлением.

1.  Несколько раз проведите прозрачный шланг [4] вдоль бачка [1] сверху вниз (уровни жидкости в шланге и в бачке выравниваются). Видимый в шланге [4] уровень жидкости [9] соответствует тогда уровню заполнения в бачке, который вы можете считать по шкале [8]. (Рис. 6)
6. Вкрутите насос [2] в бачок [1]. (Рис. 7)
7. Нажмите рукоятку насоса [7] вниз и поверните ее по направлению часовой стрелки.
 - ▶ Рукоятка насоса разблокирована. (Рис. 8)
8. Создайте давление (ок. 2 бар) в бачке [1]. (Рис. 9)
1.  Макс. давление не должно превышать 6 бар (красный штрих на манометре [10], Рис. 9). Если макс. давление превышает, предохранительный клапан срабатывает и сбрасывает избыточное давление.
9. Нажмите рукоятку насоса [11] вниз и поверните ее против направления часовой стрелки.
 - ▶ Рукоятка насоса заблокирована. (Рис. 3)

Применение



Соблюдайте указания в главе "Техника безопасности".

1. Соедините штекерное соединение [11] бачка для подачи воды под давлением с штекерным ниппелем [12] вашего устройства (Рис. 10)
2. Приведите в действие шариковый кран [13]. (Рис. 10)
 - ▶ Подача жидкости начинается.
1.  Расход жидкости можно регулировать с помощью шарикового крана [13] вашего устройства.
3. Если давление падает ниже 1 бар (мин. 0,5 бар), произведите подкачку. (Рис. 9)
4. Если бачок опустеет, долейте жидкость. (→ Глава "Подготовка")

После применения



Соблюдайте указания в главе "Техника безопасности".

1. Удерживайте штекерное соединение [11] и одновременно потяните или поверните его наружное кольцо. (Рис. 10)
 - ▶ Штекерное соединение [11] отсоединено от штекерного ниппеля [12] устройства.

2. Потяните красную кнопку предохранительного клапана [5] вверх до тех пор, пока бак не будет без напора. (Рис. 2)
3. Заблокируйте рукоятку насоса [7]. (Рис. 3)
4. Выкрутите насос [2] из бачка [1]. (Рис. 4)
5. Протрите устройство для подачи воды влажной ветошью.
6. Обмотайте шланг [4] вокруг бачка и насадите штекерное соединение [11] на стержень [14] устройства для подачи воды. (Рис. 11)
7. Храните устройство в сухом, защищенном от солнечных лучей и утепленном месте.

Техобслуживание и уход



Соблюдайте указания в главе "Техника безопасности".

После 50-разового применения, по меньшей мере ежегодно:

- разберите насос [2] (Рис. 12) и смажьте манжеты [16]. (Рис. 13)
- смажьте уплотнительное кольцо [15]. (Рис. 13)



Соблюдайте правила техники безопасности, предписанные законом в Вашей стране, и регулярно проверяйте устройство для подачи воды.

Если специальные правила отсутствуют, мы рекомендуем проводить каждые 2 года внешний и каждые 5 лет внутренний контроль, который следует перепоручить сервису фирмы Hilti.

Неисправности



Применяйте только запасные части и принадлежности фирмы Hilti.

Неисправность	Причина	Устранение
В устройстве для подачи воды не создается давление	Насос недостаточно прочно вкручен.	Насос прочно вкрутить
	Уплотнительное кольцо [15] на насосе неисправно.	Поручите сервису фирмы Hilti отремонтировать устройство
	Манжета [16] неисправна.	Поручите сервису фирмы Hilti отремонтировать устройство
Жидкость выходит из насоса вверх	Шайба клапана загрязнена или неисправна.	Очистите шайбу клапана или поручите сервису фирмы Hilti ремонт
Предохранительный клапан слишком рано сбрасывает давление.	Предохранительный клапан [5] неисправен.	Поручите сервису фирмы Hilti отремонтировать устройство
Манометр не показывает давление.	Манометр [10] неисправен.	Поручите сервису фирмы Hilti отремонтировать устройство

Гарантия производителя

Компания Hilti гарантирует отсутствие в поставляемом инструменте производственных дефектов (дефектов материалов и сборки). Настоящая гарантия действительна только в случае соблюдения следующих условий: эксплуатация, обслуживание и чистка инструмента проводятся в соответствии с указаниями настоящего руководства по эксплуатации; сохранена техническая целостность инструмента, т. е. при работе с ним использовались только оригинальные расходные материалы, принадлежности и запасные детали производства Hilti.

Настоящая гарантия предусматривает бесплатный ремонт или бесплатную замену дефектных деталей в течение всего срока службы инструмента. Действие настоящей гарантии не распространяется на детали, требующие ремонта или замены вследствие их естественного износа.

Все остальные претензии не рассматриваются, за исключением тех случаев, когда этого требует местное законодательство. В частности, компания Hilti не несет ответственности за прямой или косвенный ущерб, убытки или затраты, возникшие вследствие применения или невозможности применения данного инструмента в тех или иных целях. Нельзя использовать инструмент для выполнения не упомянутых работ.

При обнаружении дефекта инструмент и/или дефектные детали следует немедленно отправить для ремонта или замены в ближайшее представительство Hilti.

Настоящая гарантия включает в себя все гарантийные обязательства компании Hilti и заменяет все прочие обязательства и письменные или устные соглашения, касающиеся гарантии.

Заявление о соответствии СЕ

Изделия HILTI DWP10 серии 3585 отвечают требованиям Директивы по напорным сосудам 97/23/EG и имеют маркировку СЕ.

Hilti DWP 10



Citiți instrucțiunile de folosire înainte de utilizarea aparatului de alimentare cu apă!

Păstrați bine instrucțiunile de folosire.

Înstrăinarea aparatului de alimentare cu apă altor persoane se va face numai împreună cu instrucțiunile de folosire.

Utilizare

Rezervoarele de apă sub presiune Hilti DWP 10 sunt destinate pulverizării de lichide de răcire și de spălare, în principal apă, la mașini de găurit, mașini de tăiat beton, mașini de retezat cu disc abraziv etc.



Utilizarea inadecvată poate cauza vătămări grave și dăuna mediului înconjurător.

Nu este adecvat pentru

- lichide inflamabile cu punct de aprindere sub 55 °C
- peroxid de hidrogen sau alte substanțe în mod similar degajatoare de oxigen
- substanțe caustice (anumite soluții dezinfectante și de impregnare, acizi, leșie)
- lichide cu conținut de amoniac
- solvenți și lichide cu conținut de solvenți
- lichide vâscoase, cleioase sau generatoare de reziduuri (vopsele, unsori)
- utilizare în sectorul alimentar.

Este interzisă cu desăvârșire utilizarea

- altor surse de presiune
- la depozitarea și păstrarea lichidelor
- ca spălătoare pentru ochi.

Siguranță



Nu este permisă folosirea aparatului de alimentare cu apă de către copii și adolescenți fără o instruire de specialitate.



Păstrați aparatele de alimentare cu apă la loc ferit de copii.



Nu este admisibilă efectuarea de reparații sau modificări la aparatul de alimentare cu apă.

Nu este permisă scoaterea din funcțiune a supapei de siguranță.



În caz de contact al materialelor rezervorului de apă sub presiune cu peroxid de hidrogen și cu alte substanțe degajatoare de oxigen sunt posibile detente de presiune sub formă de explozii. Nu încărcăți în nici un caz astfel de substanțe.



Înlocuiți piesele defecte sau nefuncționale imediat prin intermediul service-ului nostru.



Nu lăsați aparatul de alimentare cu apă să stea sub presiune și/sau în soare. Asigurați-vă că aparatul de alimentare cu apă nu se încălzește peste nivelul de temperatură maximă de funcționare. (→*tabelul 1 jos*).

Goliți zilnic rezervorul după utilizare, nepăstrând niciodată reziduuri în rezervor.



Folosiți exclusiv piese de schimb și accesorii fabricate de Hilti.

Nu ne asumăm răspunderea pentru daune produse prin folosirea de piese străine.



Purtați echipament de protecție adecvat.



Pe parcursul pompării urmăriți permanent manometrul, pentru a nu depăși presiunea maximă de lucru (→*tabelul 1 jos*). Înainte de încărcare, după utilizare și înaintea lucrărilor de întreținere eliberați complet presiunea reziduală din rezervor (→ *capitolul „După utilizare”, punctul 1*).

Volumul de livrare

Rezervorul [1] cu pompa [2] și instrucțiunile de folosire [3], furtunul [4], (*fig. 1*)

Figurile numite în texte se află în cadrul acestor instrucțiuni de folosire pe primele pagini 2-3.

Date tehnice

	Hilti DWP 10
Cantitate maximă de umplere	10 l
Conținut total	13 l
Presiune maximă de lucru	6 bar
Temperatură maximă de lucru	40 °C
Greutate în stare goală	5,2 kg
Materialul rezervor	Oțel cu strat de poliester
Cantitate reziduală tehnică	0,03 l

Tabelul 1

Asamblarea

1. Introduceți furtunul [4] pe ștuțul de evacuare [6].

Verificare

Control vizual: Verificați dacă rezervorul [1], pompa [2] și furtunul [4] sunt intacte. (*fig. 1*)

Aveți în vedere mai ales racordările dintre rezervor – furtun, precum și starea filetului pompei și a furtunului.

Etanșeitate: Pompați în aparatul gol o presiune de 2 bar.

- ▶ Presiunea nu are voie să reducă în interval de 30 minute cu mai mult de 0,5 bar.

Funcție: Trageți butonul roșu al supapei de siguranță [5]. (*fig. 2*)

- ▶ Presiunea trebuie să se evacueze.

Pregătire



Respectați indicațiile de la capitolul „Siguranță”.

1. Trageți în sus butonul roșu al supapei de siguranță [5] până când rezervorul este lipsit de presiune. (*fig. 2*)
2. Apăsăți în jos mânerul pompei [7] și rotiți-l în sens antiorar.
 - ▶ Mânerul pompei este zăvorât. (*fig. 3*)
3. Deșurubați pompa [2] de la rezervorul [1]. (*fig. 4*)
4. Introduceți apă în rezervorul [1]. (*fig. 5*)
5. Controlați înălțimea de umplere [9] la furtunul [4]. (*fig. 6*)



Aparatul de alimentare cu apă trebuie să fie lipsit de presiune.

1. Conduceți furtunul transparent [4] de mai multe ori de sus în jos la rezervorul [1] (nivelurile lichidului în furtun și în rezervor se echilibrează). Astfel, nivelul de lichid [9] vizibil în furtunul [4] corespunde înălțimii de umplere din rezervor, pe care o puteți citi la scala [8]. (fig. 6)
6. Înșurubați pompa [2] în rezervorul [1]. (fig. 7)
7. Apăsați în jos mânerul pompei [7] și rotiți-l în sens orar.
 - ▶ Mânerul pompei este dezăvorât. (fig. 8)
8. Realizați presiune (circa 2 bar) în rezervorul [1]. (fig. 9)
9. Presiunea maximă nu trebuie să depășească 6 bar (marcajul roșu de la manometrul [10], fig. 9). Dacă se depășește presiunea maximă, declanșează supapa de siguranță și evacuează presiunea excesivă.
9. Apăsați în jos mânerul pompei [7] și rotiți-l în sens antiorar.
 - ▶ Mânerul pompei este zăvorât. (fig. 3)

Utilizare



Respectați indicațiile de la capitolul „Siguranță”.

1. Legați cuplajul-priză [11] al rezervorului de apă sub presiune cu niplul-priză [12] al aparatului dvs. (fig. 10)
2. Acționați robinetul cu bilă [13]. (fig. 10)
 - ▶ Alimentarea cu lichid începe.
3. Căntărea de lichid se poate regula prin intermediul robinetului cu bilă [13] al aparatului.
3. Dacă presiunea scade sub 1 bar (min. 0,5 bar), pompați suplimentar. (fig. 9)
4. Dacă rezervorul este gol, completați. (→ capitolul „Pregătire”)

După utilizare



Respectați indicațiile de la capitolul „Siguranță”.

1. Țineți cuplajul-priză [11] și trageți, respectiv rotiți concomitent inelul său exterior. (fig. 10)
 - ▶ Cuplajul-priză [11] este separat de niplul-priză [12] al aparatului.
2. Trageți în sus butonul roșu al supapei de siguranță [5] până când rezervorul este lipsit de presiune. (fig. 2)
3. Zăvorâți mânerul pompei [7]. (fig. 3)
4. Deșurubați pompa [2] de la rezervorul [1]. (fig. 4)
5. Ștergeți aparatul de alimentare cu apă cu o cârpă umedă.
6. Înfășurați furtunul [4] în jurul rezervorului și introduceți cuplajul-priză [11] pe dornul-priză [14] al aparatului de alimentare cu apă. (fig. 11)
7. Pentru uscare și depozitare păstrați aparatul de alimentare cu apă într-un loc uscat, ferit de razele soarelui și ferit de ger.

Întreținere și îngrijire



Respectați indicațiile de la capitolul „Siguranță”.

După 50 de utilizări, cel puțin o dată pe an:

- Demontați pompa [2] (fig. 12) și ungeți cu unsoare manșeta [16]. (fig. 13)
- Ungeți cu unsoare garnitura inelară [15]. (fig. 13)



Respectați prescripțiile legale de prevenire a accidentelor din țara dvs. și verificați aparatul de alimentare cu apă în mod periodic.

În lipsa unor reglementări speciale, recomandăm efectuarea la fiecare 2 ani a unei verificări exterioare și la fiecare 5 ani a unei verificări interioare, de către service-ul Hilti.

Perturbații



Folosiți exclusiv piese de schimb și accesorii fabricate de Hilti.

Perturbație	Cauză	Remediu
Nu se produce presiune în aparatul de alimentare cu apă	Pompa nu este înșurubată strâns.	Înșurubați strâns pompa.
	Garnitura inelară [15] de la pompă este defectă.	Lăsați aparatul la reparat la Service-ul Hilti
	Manșeta [16] este defectă.	Lăsați aparatul la reparat la Service-ul Hilti
Din pompă, de sus, se scurge lichid.	Șaiba supapei este murdară sau defectă.	Șaiba supapei se curăță sau se lasă să se repare de către un Service Hilti
Supapa de siguranță suflă prea devreme.	Supapa de siguranță [5] este defectă.	Lăsați aparatul la reparat la Service-ul Hilti
Manometrul nu indică presiunea din rezervor.	Manometrul [10] este defect.	Lăsați aparatul la reparat la Service-ul Hilti

Garanția producătorului pentru aparate

Hilti garantează că aparatul livrat nu are defecte de material și de fabricație. Această garanție este valabilă în condițiile în care aparatul este utilizat, manevrat, îngrijit și curățat corect, în conformitate cu manualul de utilizare Hilti, iar unitaritatea tehnică este asigurată, adică aparatul este utilizat numai în combinație cu materiale consumabile, accesorii și piese de schimb originale Hilti.

Această garanție cuprinde repararea gratuită sau înlocuirea gratuită a pieselor defecte pe întreaga durată de serviciu a aparatului. Piese supuse procesului normal de uzură nu constituie obiectul acestei garanții.

Sunt excluse pretențiile care depășesc acest cadru, în măsura în care nu se contravine unor prescripții legale obligatorii. Hilti își declină în mod explicit orice responsabilitate pentru prejudicii sau consecințele acestora, pierderi sau apariții de costuri, nemijlocite sau directe, corelate cu utilizarea sau datorate imposibilității de utilizare a aparatului în orice scop. Sunt excluse cu desăvârșire asigurările tacite privind utilizarea sau aptitudinea pentru utilizare într-un anumit scop.

Pentru reparație sau înlocuire, aparatul sau piesele respective vor fi trimise fără întârziere la centrul comercial competent Hilti, imediat după constatarea deficienței.

Garanția de față cuprinde toate obligațiile de acordare a garanției din partea firmei Hilti și înlocuiește toate declarațiile precedente sau din prezent, precum și convențiile scrise sau verbale privitoare la acordarea garanției.

Declarație de conformitate CE

Produsele HILTI DWP10 din game constructivă 3585 îndeplinesc cerințele liniei directoare pentru aparate sub presiune 97/23/EG și poartă marcajul CE.

Hilti DWP 10



Pirms ūdens padeves ierīces lietošanas izlasiet lietošanas instrukciju!

Pienācīgi uzglabājiet lietošanas instrukciju. Ūdens padeves ierīci nododiet tālāk citiem cilvēkiem tikai kopā ar lietošanas instrukciju.

Lietošana

Ūdens spiedientvertne Hilti DWP 10 ir paredzēta dzesēšanas un mazgāšanas šķidrumu izsmidzināšanai, tas parasti ir ūdens, ko izsmidzina urbjiem, betona zāģiem, slīpmašīnām u.t.t.



Nepareiza lietošana var radīt bīstamus savainojumus un kaitējumu apkārtējai videi.

Nav piemērots:

- uzliesmojošiem šķidrumiem ar uzliesmošanas temperatūru, kas zemāka par 55 °C,
- udeņraža pārskābi un līdztīgas skābes izdalošiem līdzekļiem,
- kodīgām vielām (noteiktiem dezinfekcijas un impregnēšanas līdzekļiem, skābēm, sārmim),
- amonjaku saturošiem šķidrumiem,
- šķīdinātājus un šķīdinātājus saturošus šķidrumus,
- bieziem, lipīgiem vai atliekas veidojošiem šķidrumiem (krāsām, smērvielām),
- lietošanai ar pārtikas līdzekļiem.

Nekādos apstākļos neizmantojiet:

- svešus spiediena avotus,
- šķidrumu glabāšanai un uzglabāšanai,
- kā acu dušu.

Drošība



Bez lietpratīgas instruktāžas ūdens padeves ierīci nedrīkst lietot bērni un jaunieši.



Uzglabājiet ūdens padeves ierīci bērniem neaizsniadamā vietā.

Nepieļaujiet nepareizu lietošanu, izmantojot bīstamus līdzekļus.



Ūdens padeves ierīces remonts vai izmaiņas nav pieļaujamas.

Nedrīkst pieļaut, ka nedarbojas drošības vārsts.



Saskaroties udeņraža pārskābei un citiem skābes izdalošiem līdzekļiem ar ūdens spiedientvertnes materiāliem, var palielināties spiediens, kas var izraisīt sprādzienu. Nekad neiepildiet šādus līdzekļus.



Bojātas vai nefunkcionējošas detaļas lieciet nomainīt mūsu servisam.



Neatstājiet ūdens padeves ierīci zem spiediena un/vai saulē. Nodrošiniet, lai ūdens padeves ierīce nesasiltu vairāk par maksimālo darbības temperatūru (→1. tabula lejā). Katru dienu pēc lietošanas iztukšojiet tvertni, nekad neatstājiet tvertnē atliekas.



Izmantojiet tikai *Hilti* rezerves daļas un piederumus.

Neuzņemamies atbildību par bojājumiem, kas radušies, izmantojot svešas detaļas.



Lietojiet piemērotu aizsargaprīkojumu.



Sūknējot vienmēr vērojiet manometru, lai nepārsniegtu maksimālo darba spiedienu (→ 1. tabula lejā). Pirms uzpildes, pēc lietošanas un pirms apkopes darbu veikšanas, pilnībā likvidējiet atlikušo spiedienu tvertnē (→ nodaļa “Pēc lietošanas”, 1. punkts).

Piegādes komplektācija

Tvertne [1] ar sūkni [2], lietošanas instrukcija [3] un šļūtene [4] (1. attēls).

Tekstā minētos attēlus atradīsiet lietošanas instrukcijas priekšējā aizlocītajā 2. – 3. lappusē.

Tehniskie rādītāji

	Hilti DWP 10
Maks. iepildes daudzums	10 l
Kopējais tilpums	13 l
Maks. darba spiediens	6 bar
Maks. darbības temperatūra	40 °C
Pašmasa	5,2 kg
Tvertnes materiāls	Tērauds ar poliestera pārklājumu
Tehniskais atlikums	0,03 l

1. tabula

Montāža

1. Uzspaudiet šļūteni [4] uz izplūdes atvēruma [6].

Pārbaude

Vizuālā kontrole Vai nav bojāta tvertne [1], sūknis [2] un šļūtene [4] (1. attēls).

Īpaši pievērsiet uzmanību savienojumiem starp tvertni un šļūteni, kā arī sūkņa vītnes un smidzināšanas vada stāvoklim.

Blīvums Tukšu ūdens padeves ierīci piepumpējiet līdz 2 bar.

- ▶ 30 min. laikā spiediens nedrīkst samazināties vairāk kā par 0,5 bar.

Darbība Izvelciet drošības vārsta [5] sarkano pogu (2. attēls).

- ▶ Spiedienam jāizplūst.

Sagatavošana



Ievērojiet nodaļā “Drošība” minētos norādījumus.

1. Izvelciet drošības vārsta [5] sarkano pogu tik tālu, kamēr tvertnē nav spiediena (2. attēls).
2. Sūkņa rokturi [7] nospiediet uz leju un pagrieziet to pretēji pulksteņrādītāja virzienam.
 - ▶ Sūkņa rokturis ir nofiksēts (3. attēls).
3. Izskrūvējiet sūkni [2] no tvertnes [1] (4. attēls).
4. Iepildiet tvertnē [1] ūdeni (5. attēls).
5. Pārbaudiet šļūtenes [4] iepildes augstumu [9] (6. attēls).

Ūdens padeves ierīcei jābūt bez spiediena.



 Vairākas reizes virziet caurspīdīgo šļūteni [4] tvertnē [1] no augšas uz leju (izlīdzinās šķidruma līmenis šļūtenē un tvertnē). Šļūtenē [4] redzamais šķidruma līmenis [9] atbilst iepildes augstumam tvertnē, ko var nolasīt uz skalas [8] (6. attēls).

6. Ieskrūvējiet sūkni [2] tvertnē [1] (7. attēls).
7. Sūkņa rokturi [7] nospiediet uz leju un pagrieziet to pulksteņrādītāja virzienā.
 - ▶ Sūkņa rokturis ir atbloķēts (8. attēls).
8. Radiet tvertnē [1] spiedienu (apm. 2 bar) (9. attēls).

 Maks. spiediens nedrīkstētu pārsniegt 6 bar (sarkanā svītra manometrā [10], 9. attēls). Ja tiek pārsniegts maks. spiediens, iedarbojas drošības vārsts un izlaiž lieko spiedienu.

9. Sūkņa rokturi [7] nospiediet uz leju un pagrieziet to pretēji pulksteņrādītāja virzienam.
 - ▶ Sūkņa rokturis ir nofiksēts (3. attēls).

Lietošana



Ievērojiet nodaļā “Drošība” minētos norādījumus.

1. Savienojiet ūdens spiedientvertnes spraudkontakta savienojumu [11] ar ierīces ligzdu [12] (10. attēls).
2. Darbiniet lodveida krānu [13] (10. attēls).
 - ▶ Sākas šķidruma padeve.

 Šķidruma daudzumu var regulēt ar ierīces lodveida krānu [13].

3. Ja spiediens kļūst mazāks par 1 bar (min. 0,5 bar), piepumpējiet (9. attēls).
4. Ja tvertne ir tukša, uzpildiet to (→ nodaļa “Sagatavošana”).

Pēc lietošanas



Ievērojiet nodaļā “Drošība” minētos norādījumus.

1. Turiet spraudkontakta savienojumu [11] un pavelciet vai pagrieziet vienlaicīgi tā ārējo gredzenu (10. attēls).
 - ▶ Spraudkontakta savienojums [11] ir atdalīts no ierīces ligzdas [12].
2. Izvelciet drošības vārsta [5] sarkano pogu tik tālu, kamēr tvertnē nav spiediena (2. attēls).
3. Atbloķējiet sūkņa rokturi [7] (3. attēls).
4. Izskrūvējiet sūkni [2] no tvertnes [1] (4. attēls).
5. Nomazgājiet ūdens padeves ierīci ar mitru drānu.
6. Saritiniet šļūteni [4] ap tvertni un uzspraidiet spraudkontakta savienojumu [11] uz ūdens padeves ierīces tapņa [14] (11. attēls).
7. Lai nožāvētu un uzglabātu, glabājiet ūdens padeves ierīci atsevišķi sausā, no saules stariem aizsargātā un neaizsalstošā vietā.

Apkope un apkalpošana



Ievērojiet nodaļā “Drošība” minētos norādījumus.

Pēc 50. lietošanas reizes, vismaz vienreiz gadā:

- izjauciet sūkni [2] (12. attēls) un ieeļļojiet manšeti [16] (13. attēls).
- ieeļļojiet O-veida gredzenu [15] (13. attēls).



Ievērojiet savas valsts nelaiemes gadījumu novēršanas likumu noteikumus un regulāri pārbaudiet ūdens padeves ierīci.

Ja nav speciālu noteikumu, ik pēc 2 gadiem iesakām ārējo un ik pēc 5 gadiem iekšējo pārbaudi, ko veic *Hilti* serviss.

Traulcējumi



Izmantojiet tikai Hilti rezerves daļas un piederumus.

Traulcējums	Cēlonis	Palīdzība
Ūdens padeves ierīcē nerodas spiediens	Sūkņis nav cieši pieskrūvēts.	Cieši ieskrūvējiet sūkņi.
	Bojāts sūkņa O-veida gredzens [15].	Lieciet veikt ierīces remontu Hilti servisam
	Bojāta manšete [16].	Lieciet veikt ierīces remontu Hilti servisam
Šķidrums izspiežas sūkņa augšpusē.	Netīra vai bojāta vārsta paplāksne.	Notīriet vārsta paplāksni vai lieciet veikt tās remontu Hilti servisam.
Drošības vārsts izlaiž gaisu par ātru.	Bojāts drošības vārsts [5].	Lieciet veikt ierīces remontu Hilti servisam
Manometrs nerāda tvertnes spiedienu.	Bojāts manometrs [10].	Lieciet veikt ierīces remontu Hilti servisam

Iekārtas ražotāja garantija

Hilti garantē, ka piegādātajai iekārtai nepiemīt ar materiālu un izgatavošanas procesu saistīti defekti. Šī garantija ir spēkā ar nosacījumu, ka iekārta tiek pareizi lietota, kopta un tīrīta saskaņā ar Hilti lietošanas instrukcijas noteikumiem un ka tiek ievērota tehniskā vienotība, respektīvi, kombinācijā ar iekārtu lietoti tikai oriģinālie Hilti patēriņa materiāli, piederumi un rezerves daļas.

Šī garantija ietver bojāto daļu bezmaksas remontu vai nomaiņu visā iekārtas kalpošanas laikā. Uz daļām, kas ir pakļautas dabīgam nodilumam, šī garantija neattiecas.

Tālākas pretenzijas netiek pieņemtas, ja vien tas nav pretrunā ar saistošiem nacionāliem normatīviem. Sevišķi Hilti neuzņemas nekādu atbildību par tiešiem vai netiešiem bojājumiem vai to sekām, zaudējumiem vai izmaksām, kas rodas saistībā ar iekārtas izmantošanu noteiktiem mērķiem vai šādas izmantošanas neiespējamību. Neatrunātas garantijas par iekārtas izmantošanu vai piemērotību noteiktiem mērķiem tiek izslēgtas.

Lai veiktu remontu vai daļu nomaiņu, iekārta vai bojātās daļas uzreiz pēc defekta konstatēšanas nekavējoties jānosūta Hilti tirdzniecības organizācijai.

Šī garantija aptver pilnīgi visas garantijas saistības, ko uzņemas Hilti, un aizstāj jebkādas agrākos vai paralēlos paskaidrojumus un mutiskas vai rakstiskas vienošanās saistībā ar garantiju.

EK atbilstības deklarācija

Sērijas 3585 HILTI DWP 10 izstrādājumi atbilst prasībai, kas noteikta direktīvā 97/23/EK par spiediena iekārtām, un tiem ir CE marķējums.

Hilti DWP 10



Prieš pradėdami naudotis vandens padavimo prietaisu perskaitykite naudojimo instrukciją!

Naudojimo instrukciją saugokite.

Vandens padavimo prietaisą kitiems asmenims perduokite tik kartu su naudojimo instrukcija.

Naudojimas

Slėginis vandens indas Hilti DWP 10 yra skirtas aušinimo ir plovimo skysčių, paprastai vandens, purškimui gręžiant, pjaunant betoną, šlifuojant ir kt.



Dėl netinkamo naudojimo gali kilti sunkaus susižalojimo grėsmė bei pavojus aplinkai.

Netinkamas naudoti

- su degiais skysčiais, kurie užsidega esant žemesnei nei 55 °C temperatūrai
- su vandenilio peroksidą ir deguonį išskiriančiomis priemonėmis
- su deginančiomis medžiagomis (tam tikromis dezinfekavimo ir impregnavimo priemonėmis, rūgštimis, šarmais)
- su skysčiais, kurių sudėtyje yra amoniako
- su tirpikliais ir skysčiais, į kurių sudėtį įeina tirpikliai
- su klampiais, lipniais ar sunkiai nuvalomais skysčiais (dažais, tepalais)
- maisto produktų srityje.

Esant bet kokioms aplinkybėms nenaudoti

- nežinomų slėgio šaltinių
- skysčiams sandėliuoti ir laikyti
- akims praplauti.

Sauga



Kompetentingų asmenų neapmokyti vaikai ir paaugliai vandens padavimo prietaiso naudoti negali.



Vandens padavimo prietaisą laikykite vaikams nepasiekiamoje vietoje.

Pasirūpinkite, kad pavojingos priemonės būtų tinkamai naudojamos.



Vandens padavimo prietaisą remontuoti ar keisti draudžiama.

Draudžiama apsauginį vožtuvą padaryti neveiksmingą.



Vandenilio peroksidą ir kitą deguonį išskiriančioms priemonėms kontaktuojant su slėgio indo vandeniu medžiagomis galimi slėgio padidėjimai, galintys sukelti sprogimus. Tokių priemonių niekuomet nepilti.



Pažeistas ar neveikiantis dalis nedelsdami leiskite pakeisti mūsų aptarnavimo skyriui.



Vandens padavimo prietaiso nepalikite stovėti esant slėgiui ir/arba saulėje. Įsitinkinkite, kad vandens padavimo prietaisas neįšilo daugiau nei leistina maksimali darbinė temperatūra. (→1 lentelė apačioje).

Indą po panaudojimo kas dieną ištuštinti. Inde niekuomet nepalikti likučių.



Naudokite tik Hilti atsargines dalis ir priedus.

Už žalą, padarytą naudojant kito gamintojo dalis, mes neatsakome.



Nešiokite tinkamą apsauginę įrangą.



Pumpuodami nuolatos stebėkite manometrą, kad nebūtų viršytas maks. darbinis slėgis (→ 1 lentelė apačioje).

Prieš užpildydami, po panaudojimo ir prieš atlikdami techninės priežiūros darbus, visiškai pašalinkite talpoje likusį slėgį (→ skyrius „Po panaudojimo“, 1 punktą).

Tiekimo apimtis

Talpa [1] su siurbliu [2], naudojimo instrukcija [3] ir žarna [4], (Pav. 1)

 Tekste nurodytus paveikslėlius rasite šios naudojimo instrukcijos pradžioje esančiuose atverčiamuose 2 – 3 psl.

Techniniai duomenys

	Hilti DWP 10
Maks. pripildymo kiekis	10 l
Bendra talpa	13 l
Maks. darbinis slėgis	6 bar
Maks. darbinė temperatūra	40 °C
Tuščias svoris	5,2 kg
Talpos medžiaga	Plienas, dengtas poliesteriu
Techninis liekamasis kiekis	0,03 l

1 lentelė

Surinkimas

1. Žarną [4] uždėkite ant išleidimo angos [6].

Tikrinimas

Apžiūrėjimas: Ar indas [1], siurblys [2] ir žarna [4] nepažeisti? (Pav. 1)

 Ypatingą dėmesį atkreipkite į sujungimus tarp indo — žarnos bei į siurblio sriegio ir žarnos būklę.

Sandarumas: Tuščiam vandens padavimo prietaise nustatykite 2 bar slėgį.

▶ Per 30 min. slėgis negali nukristi daugiau nei 0,5 bar.

Veikimas: Patraukite raudoną apsauginio vožtuvo [5] mygtuką. (Pav. 2)

▶ Slėgis turi sumažėti.

Paruošimas



Atkreipkite dėmesį į nuorodas skyriuje „Sauga“.

- Apsauginio vožtuvo [5] raudoną mygtuką traukite aukštyn tol, kol talpoje visai neliks slėgio. (Pav. 2)
- Siurblio rankeną [7] spauskite žemyn ir sukite ją prieš laikrodžio rodyklę.
 - ▶ Siurblio rankena užblokuota. (Pav. 3)
- Siurblių [2] išsukite iš talpos [1]. (Pav. 4)
- Vandenį supilkite į talpą [1]. (Pav. 5)
- Žarnoje [4] patikrinkite pripildymo aukštį [9]. (Pav. 6)



Vandens padavimo prietaise slėgio neturi likti.

- ☞ Skaidrią žarną [4] prie indo [1] kelis kartus pakelkite į viršų ir nuleiskite (žarnelių sistemoje ir inde skysčio lygis išsilygina). Tuomet žarnoje [4] matomas skysčio lygis [9] atitinka pripildymo kiekį inde, kurį galite pamatyti skalėje [8]. (Pav. 6)
- 6. Siurbli [2] įsukite į talpą [1]. (Pav. 7)
- 7. Siurblio rankeną [7] spauskite žemyn ir sukite ją pagal laikrodžio rodyklę.
 - ▶ Siurblio rankena atblokuota. (Pav. 8)
- 8. Talpoje pagaminkite slėgį (apie 2 bar) [1]. (Pav. 9)
- ☞ Maks. slėgis neturėtų viršyti 6 bar (raudonas brūkšnelis manometre [10], pav. 9). Jei maks. slėgis viršijamas, suveikia apsauginis vožtuvas ir slėgio perviršį sumažina.
- 9. Siurblio rankeną [7] spauskite žemyn ir sukite ją prieš laikrodžio rodyklę.
 - ▶ Siurblio rankena užblokuota. (Pav. 3)

Naudojimas



Atkreipkite dėmesį į nuorodas skyriuje „Sauga“.

1. Slėgio indo vandeniui įkišamą movą [11] sujunkite su Jūsų prietaiso nipelium [12] (Pav. 10)
 2. Atsukite rankenėlę [13]. (Pav. 10)
 - ▶ Skystis paduodamas.
- ☞ Skysčio kiekį galima reguliuoti Jūsų prietaiso kranu [13].
3. Jei slėgis nukrenta žemiau nei 1 bar (min. 0,5 bar), pumpuokite papildomai. (Pav. 9)
 4. Jei indas tuščias, pripildykite. (→ Skyrius „Paruošimas“)

Po panaudojimo



Atkreipkite dėmesį į nuorodas skyriuje „Sauga“.

1. Sujungimo movą [11] prilaikykite ir vienu metu traukite, bei sukite jos išorinį žiedą. (Pav. 10)
 - ▶ Sujungimo mova [11] yra atskirta nuo prietaiso nipelio [12].
2. Apsauginio vožtuvo [5] raudoną mygtuką traukite aukštin tol, kol talpoje visai neliks slėgio. (Pav. 2)
3. Užblokuokite siurblio rankeną [7]. (Pav. 3)
4. Siurbli [2] išsukite iš talpos [1]. (Pav. 4)
5. Vandens padavimo prietaisą nuvalykite drėgna šluoste.
6. Žarną [4] apvyniokite aplink talpą ir prijungimo movą [11] užmaukite ant vandens padavimo prietaiso kaiščio [14]. (Pav. 11)
7. Džiovindami ir sandėliuodami vandens padavimo prietaisą laikykite sausose, nuo saulės spindulių ir šalčio apsaugotose patalpose.

Techninis aptarnavimas ir priežiūra



Atkreipkite dėmesį į nuorodas skyriuje „Sauga“.

Panaudojus 50 kartų, bent kartą per metus:

- Siurbli [2] (Pav. 12.) išardykite ir veleną [16] (Pav. 13) sutepkite.
- Sutepkite O-žiedą [15]. (Pav. 13)



Paisykite Jūsų šalies įstatymuose numatytą apsaugos nuo nelaimingų atsitikimų nurodymų ir reguliariai tikrinkite vandens padavimo prietaisą.

Jei netaikomi jokie specialūs nurodymai, rekomenduojame, kad Hilti servisas kas 2 metus atliktų išorinę ir kas 5 metus vidinę apžiūrą.

Gedimai



Naudokite tik Hilti atsargines dalis ir priedus.

Gedimas	Priežastis	Gedimo pašalinimas
Vandens padavimo prietaise negaminamas slėgis	Neprisuktas siurblys.	Tvirtai prisukti siurblij.
	Pažeistas siurblio O-žiedas [15].	Leiskite prietaisą sutaisyti Hilti servisui
	Sugedęs velenas [16].	Leiskite prietaisą sutaisyti Hilti servisui
Skystis prasiskverbia pro siurblio viršų.	Užterštas arba pažeistas vožtuvo diskas.	Vožtuvo diską nuvalyti arba leisti sutaisyti Hilti servisui.
Apsauginis vožtuvas prapučia per anksti.	Apsauginis vožtuvas [5] sugedęs.	Leiskite prietaisą sutaisyti Hilti servisui
Manometras nerodo talpos slėgio.	Manometras [10] sugedęs.	Leiskite prietaisą sutaisyti Hilti servisui

Prietaiso gamintojo teikiama garantija

„Hilti“ garantuoja, kad pristatytas prietaisas neturi medžiagos arba gamybos defektų. Ši garantija galioja tik su sąlyga, kad prietaisas tinkamai naudojamas, valdomas, prižiūrimas ir valomas vadovaujantis „Hilti“ naudojimo instrukcijos nurodymais ir kad užtikrinamas jo techninis vieningumas, t.y. su prietaisu naudojamos tik originalios „Hilti“ eksploatacinės medžiagos, priedai ir atsarginės dalys.

Ši garantija apima nemokamą remontą arba nemokamą sugedusių dalių keitimą visu prietaiso tarnavimo laikotarpiu. Natūraliai susidėvinčioms dalims garantija netaikoma.

Kitos pretenzijos nepriimamos, jei jų priimti nereikalaujama pagal šalies įstatymus. „Hilti“ neatsako už tiesioginę arba netiesioginę materialinę ir dėl jos atsiradusią žalą, nuostolius arba išlaidas, atsiradusias dėl prietaiso naudojimo arba dėl negalėjimo jo naudoti kokių nors kitu tikslu. Nėra jokių kitų prietaiso naudojimo ar jo tinkamumo kokiems nors tikslams atvejų, kurie nebūtų aprašyti čia.

Jei prietaisą reikia remontuoti arba pakeisti, nustatę gedimą nedelsdami nusiųskite jį atskaitingai „Hilti“ prekybos atstovybei.

Ši garantija apima visus „Hilti“ garantinius įsipareigojimus ir pakeičia iki šiol galiojusius ir galiojančius pareiškimus, raštiškus arba žodinius susitarimus dėl garantijos.

CE atitikties deklaracija

HILTI DWP10 3585 serijos produktai atitinka slėginės įrangos direktyvos 97/23/EB reikalavimus ir turi CE ženklą.

Hilti DWP 10



Lugege kasutusjuhend enne veelismise seadme kasutamist läbi!

Hoidke kasutusjuhendit kindlas kohas.

Andke teistele isikutele veelismise seade kasutamiseks vaid koos kasutusjuhendiga.

Kasutamine

Veesurvemahuti Hilti DWP 10 on mõeldud jahutus- ja loputusvedelike, reeglina vee paigutamiseks puurmasinate, betoonisaagide, abrasiivlõikurite jms jaoks.



Vääril kasutamisel võivad tekkida ohtlikud vigastused või keskkonnakahjustus.

Prits ei sobi

- süttivatele vedelikele, mille süttimispunkt on alla 55 °C;
- vesinikperoksiidile ja muudele sarnastele hapnikku eraldavatele vahenditele;
- söövitavatele ainetele (teatud desinfektsiooni- ja impregneerimisvahendid, happed, leotised);
- ammoniaaki sisaldavatele vedelikele;
- lahustitele ja lahusteid sisaldavatele vedelikele;
- viskoossetele, kleepuvatele või ladestuvatele vedelikele (värvid, rasvad);
- kasutamiseks toiduainetööstuses.

Mitte mingil juhul ei tohi kasutada

- muude rõhuallikatega;
- vedelike hoiustamiseks ja säilitamiseks;
- silmade pesemiseks.

Ohutus



Lapsed ja noorukid tohivad veelismise seadet kasutada vaid koos vastava instrueerimisega.



Hoidke veelismise seadet lastele kättesaamatus kohas.

Ohtlike ainete kasutamisel võtke väärkasutamise vältimiseks tarvitusele vastavad abinõud.



Veelismise seadet ei tohi remontida ega modifitseerida.

Kaitseventiili ei tohi deaktiveerida.



Vesinikperoksiidi ja muude hapnikku eraldavate ainete sattumisel veesurvemahuti materjalidele võib tekkida plahvatusesarnane rõhu tõus. Ärge valage selliseid aineid sisse.



Kahjustada saanud või mittetöötavad osad tuleb lasta vahetada meie teeninduses.



Ärge jätke veelismise seadet rõhu alla ega päikese kätte. Veenduge, et veelismise seade ei kuumene üle max töötemperatuuri. (→ Tabel 1 all).

Tühjendage anum iga päev pärast kasutamist, ärge jätke anumasse kunagi jääke.



Kasutage ainult Hilti originaalvaruosi ja -tarvikuid.

Teiste tootjate varuosade kasutamisest tekkinud kahjude eest tootja ei vastuta.



Kandke sobivat kaitsevarustust.



Jälgige pumpamisel pidevalt manomeetrit, et max töö rõhku (→ Tabel 1 all) mitte ületada. Enne täitmist, pärast kasutamist ning enne hooldustöid tuleb anumas olev jää rõhk täielikult välja lasta (→ ptk „Pärast kasutamist“, punkt 1).

Tarnekomplekt

Anum [1] koos pumbaga [2], kasutusjuhend [3] ja voolik [4], (joon. 1).

 Tekstis nimetatud joonised leiab kasutusjuhendi esimestel lahtiklapitavatel lehekülgedel 2–3.

Tehnilised andmed

	Hilti DWP 10
Max täitekogus	10 l
Kogumaht	13 l
Max töö rõhk	6 baari
Max töötemperatuur	40 °C
Tühimass	5,2 kg
Anuma materjal	Polüesterkattega teras
Tehniline jääkogus	0,03 l

Tabel 1

Montaap

1. Sisestage voolik [4] väljalaskeavasse [6].

Kontrollimine

Visuaalne kontroll: Kas anum [1], pump [2] ja voolik [4] on kahjustusteta? (joon. 1)

 Jälgige eriti anuma – vooliku vahelist ühendust ning pumbakeerme ja vooliku seisukorda.

Lekkekindlus: Pumpake tühi veelisamise seade 2-baarise rõhu alla.

▶ Rõhk ei tohi 30 min jooksul langeda rohkem kui 0,5 baari.

Talitus: Tõmmake kaitseventiili punast nuppu [5]. (joon. 2)

▶ Rõhk peab väljuma.

Ettevalmistus



Järgige ptk „Ohutus“ olevaid märkusi.

1. Hoidke kaitseventiili punast nuppu [5] nii kaua üleval, kuni anum on rõhuvaba. (joon. 2)
2. Vajutage pumbapide [7] alla ja keerake vastupäeva.
 - ▶ Pumbapide on riivistunud. (joon. 3)
3. Keerake pump [2] anumast [1] välja. (joon. 4)
4. Lisage vesi anumasse [1]. (joon. 5)
5. Kontrollige täitekõrgust [9] voolikus [4]. (joon. 6)



Veelisamise seade peab olema rõhuvaba.

 Viige läbipaistev voolik [4] mitu korda anumal [1] ülevalt alla (voolikus ja anumal olev vedelikutase võrdsustuvad). Voolikus [4] nähtav vedelikutase [9] vastab seejärel anumal olevale täitekõrgusele, mille näete skaalal [8]. (joon. 6)

6. Keerake pump [2] anumasse [1]. (joon. 7)

7. Vajutage pumbapide [7] alla ja keerake päripäeva.

▶ Pumbapide on riivistusest lahti. (joon. 8)

8. Tekitage anumal [1] soovitud rõhk (u 2 baari). (joon. 9)

 Max rõhk ei tohi ületada 6 baari (punane triip manomeetril [10], joon. 9). Max rõhu ületamisel käivitub kaitseventiil ja laseb üleliigse rõhu välja.

9. Vajutage pumbapide [7] alla ja keerake vastupäeva.

▶ Pumbapide on riivistunud. (joon. 3)

Kasutamine



Järgige ptk „Ohutus“ olevaid märkusi.

1. Ühendage veesurvevahuti pistikühendus [11] seadme pistiknipliga [12] (joon. 10)

2. Keerake kuulkraani [13]. (joon. 10)

▶ Algab vedeliku juurdevool.

 Vedelikukogust saab reguleerida teie seadme küljes asuva kuulkraani [13] kaudu.

3. Kui rõhk langeb alla 1 baari (min 0,5 baari), pumbake rõhku juurde. (joon. 9)

4. Kui anum on tühi, täitke see. (→ ptk „Ettevalmistus“)

Pärast kasutamist



Järgige ptk „Ohutus“ olevaid märkusi.

1. Hoidke pistikühendust [11] ning tõmmake ja keerake samal ajal selle välisrõngast. (joon. 10)

▶ Pistikühendus [11] on seadme pistikniplist [12] lahtiühendatud.

2. Hoidke kaitseventiili punast nuppu [5] nii kaua üleval, kuni anum on rõhuvaba. (joon. 2)

3. Riivistage pumbapide [7]. (joon. 3)

4. Keerake pump [2] anumast [1] välja. (joon. 4)

5. Pühkige veelisamise seadet niiske rätikuga.

6. Kerige voolik [4] anuma ümber ja pange pistikühendus [11] veelisamise seadme pistikutornile [14]. (joon. 11)

7. Kuivatamiseks ja hoiustamiseks hoidke veelisamise seadet kuivas, päikese eest kaitstud ja külmumiskindlas kohas.

Hooldus ja korrashoid



Järgige ptk „Ohutus“ olevaid märkusi.

Pärast 50. kasutuskorda, kuid vähemalt kord aastas:

• Demonteerige pump [2] (joon. 12) ja määrige mansett [16]. (joon. 13)

• Määrige O-rõngas [15]. (joon. 13)



Järgige oma riigis seadusega kehtestatud ohutusabinõusid ja kontrollige veelisamise seadet regulaarselt.

Kui eriregulatsioonid puuduvad, soovime lasta seadet Hilti teenindusel kontrollida iga 2 aasta järel väljast ja iga 5 aasta järel seest.

Rikked



Kasutage ainult Hilti originaalvaruosi ja -tarvikuid.

Rike	Põhjus	Kõrvaldamine
Veelismise seadmes ei teki rõhku	Pump ei ole kinni keeratud.	Keerake pump tugevasti kinni.
	Pumba O-rõngas [15] on vigane.	Laske seadet Hilti teenindusel parandada
	Mansett [16] on vigane.	Laske seadet Hilti teenindusel parandada
Vedelik tungib pumba ülaosast välja.	Ventiiliseib on määrdunud või vigane.	Puhastage ventiiliseib või laske Hilti teenindusel parandada.
Kaitseventiil hakkab liiga vara tööle.	Kaitseventiil [5] on vigane.	Laske seadet Hilti teenindusel parandada
Manomeeter ei näita anuma rõhku.	Manomeeter [10] on vigane.	Laske seadet Hilti teenindusel parandada

Tootja garantii seadmetele

Hilti garanteerib, et tarnitud seadmel ei esine materjali- ega tootmisvigu. Garantii kehtib tingimusel, et seadet kasutatakse, käsitsetakse, hooldatakse ja puhastatakse vastavalt Hilti kasutusjuhendis esitatud nõuetele ja et säilinud on seadme tehniline terviklikkus, s.t. et seadmes on kasutatud üksnes Hilti originaaltarvikuid, -varuosi ja -materjale.

Käesoleva garantii alusel parandatakse või asendatakse defektsete osade tasuta seadme kogu kasutusea jooksul. Detailide normaalne kulumine ei kuulu garantii alla.

Kõik teistsugused nõuded on välistatud, välja arvatud juhul, kui see on vastuolus kasutusriigis kehtivate seadustega. Eelkõige ei vastuta Hilti otseste, kaudsete, juhuslike ega järgnevate kahjustuste, kahjude või kulutuste eest, mille põhjuseks on seadme kasutamine või kasutamise võimatus. Välistatud on kaudsed kasutatavuse või teatud otstarbeks sobivuse garantiid.

Parandamiseks või asendamiseks tuleb seade ja/või asjaomased osad saata kohe pärast puuduse avastamist Hilti müügiesinduse poolt näidatud aadressile.

Käesolev garantii hõlmab kõiki Hilti garanteerimise kohustusi ning asendab kõiki varasemaid või samal ajal tehtud garantiikohustusi käsitlevaid avaldusi ning kirjalikke ja suulisi kokkuleppeid.

CE vastavusdeklaratsioon

Seeria 3585 toode HILTI DWP10 vastab surveseadmete direktiivi 97/23/EÜ nõuetele ning kannab CE vastavusmärgist.

Hilti DWP 10



給水装置をご使用になる前にこの取扱説明書をよくお読み下さい！

取扱説明書はなくさないように良く保管してください。

給水装置を第三者に渡す場合は、必ず取扱説明書も一緒にお渡しください。

使用対象

圧力タンクHilti DWP 10 は、ドリル、コンクリート鋸、研削盤等をご使用の際に必要な冷却液・洗浄液(通常は水)を供給するのに使います。



使用方法を誤ると、重傷を負ったりや環境汚染につながる恐れがあります。

下記の使用は不適當です。

- 引火点が55 °C以下の可燃性液体
- 過酸化水素等酸素を放出する物質
- 苛性物質(ある種の殺菌剤、含浸液、酸、アルカリ性液)
- アンモニアを含む液体
- 溶剤や溶剤を含む液体
- 粘性・粘質性の液体または残滓の残る液体(塗料、油)
- 食品関係での使用

厳禁

- 他の圧力源を使用
- 液体の保管・保存に使用
- 目の洗浄シャワーとしての利用

安全規定



青少年には専門的な指示なしに給水装置を使わせないでください。



お子様の手が届かないところに保管してください。



危険物を使用する際は、悪用されぬよう防護措置をお取りください。

給水装置を勝手に修理・改造してはいけません。

安全弁を無効にしないでください。



圧力タンクの素材と過酸化水素等酸素を放出する物質が接触すると、爆発的に圧力が上がることがあります。そのような物質は決して入れないでください。



破損したり機能しなくなったパーツは直ちに当社サービス係を通じて交換してください。



圧力タンクに圧力をかけたままにしたり直射日光に晒さないで下さい。タンクの最高作動温度を上回らぬようご注意ください。(→下記表 1)

タンクは毎日ご使用後空にし、中に何も残さないようにしてください。



Hiltiの部品・付属品以外ご使用にならないでください。

他社のパーツを使って生じた損害には当社は一切責任を負いません。



必ず目的に適った防護服をご着用ください。



ポンプで圧力を加える際は、最高使用圧力(→下記表 1)を超えないように常に圧力計を監視してください。

ご使用前、ご使用后、メンテナンス作業の前にはタンクに残る圧力を必ず完全に抜いてください(→「使用後」の章第1項参照)。

パッケージ内容

タンク [1] とポンプ [2]、取扱説明書 [3] およびホース[4]、(図1)

文中で言及する各図は、この取扱説明書の表紙裏の2-3ページにあります。

技術仕様

	Hilti DWP 10
最高充填量	10 l
層容積	13 l
最高使用圧力	6 バール
最高作動温度	40 °C
本体重量	5,2 kg
タンク素材	ポリエステルコーティングしたスチール
技術上残滓量	0,03 l

表 1

組み立て方

1. ホースを [4] 開口部 [6] に差し込んでください。

ご使用前の注意点

視覚検査: タンク [1]、ポンプ[2]、ホース [4] は破損していませんか。(図1)

特にタンクとホースのジョイント部分、ポンプのねじ山、ホースに注意してください。

漏れ検査: 空の状態の給水装置の圧力をポンプで2 バールまで上げてください。

▶ 圧力は30 分以内に0,5 バール以上落ちてはいけません。

機能: 安全弁 [5] の赤いボタンを引いてください。(図 2)

▶ 圧力が抜けなければいけません。

ご使用前の準備



「安全規則」の注意をよくお守り下さい。

1. 安全弁 [5] の赤いボタンを引いて、タンクを全く無圧力の状態にして下さい。(図 2)

2. ポンプのグリップ [7] を下に押して、時計の針と反対方向に廻します。

▶ ポンプのグリップがロックされます。(図 3)



3. ポンプ [2] を廻してタンク[1] から取り出します。(図 4)

4. タンク [1] に水を満たしてください。(図 5)

5. 満たした水の高さ [9] をホース [4] でチェックしてください。(図 6)



給水装置は無圧力状態でなければいけません。

-  透明なホース [4] をタンク [1] の脇で何度も上下に動かしてください(ホースとタンク の液体の高さが同一になります)。ホース [4]の中に見える液体の高さ [9] がタンク内の液体と同じ高さになり、目盛 [8]で高さが読み取れます。(図 6)
6. ポンプ [2] をタンク [1] に差込み、廻して固定します。(図 7)
7. ポンプのグリップ [7] を下に押し、時計の針の方向に廻します。
- ▶ ポンプのロックが解除されました。(図 8)
8. タンク [1] 内の圧力を (約. 2 バール) 上げてください。(図 9)
-  最高圧力は6バールを越えてはいけません(圧力計の赤線位置 [10]、図 9)。この最高圧力を超えますと、安全弁が作動して超過圧力を逃がします。
9. ポンプのグリップ [7] を下に押し、時計の針と反対方向に廻してください。
- ▶ ポンプのグリップがロックされます。(図 3)

使い方



「安全規則」の注意をよくお守り下さい。

1. 圧力タンクのジョイントプラグ [11] をお客様の器具のニップル [12] に繋いでください。(図 10)
2. ボールバルブ [13] を作動させてください。(図 10)
- ▶ 液体が流入し始めます。
-  液体の量はおお客様の器具のボールバルブ [13] で調整することができます。
3. 圧力が1 バール(最低圧力 0,5 バール)以下に下がったら、またポンプで圧力を加えてください。(図 9)
4. タンクが空になったら補充してください。(→「準備」の章を参照)

使用後



「安全規則」の注意をよくお守り下さい。

1. ジョイントプラグ [11] を持って同時に外部リングを引くか廻すかしてください。(図 10)
- ▶ ジョイントプラグ [11] が器具のニップル [12] から外れます。
2. タンクが無圧力になるまで、安全弁 [5] の赤いボタンを引いてください。(図 2)
3. ポンプのグリップ [7] をロックしてください。(図 3)
4. ポンプ [2] を廻してタンク [1] から取り出してください。(図 4)
5. 給水装置は湿った布でよく拭いてください。
6. ホース [4] はタンクの周りに巻き、ジョイントプラグ [11] は圧力タンクのピン [14] に差してください。(図 11)
7. 給水装置を乾かしたり保管する場所は、直射日光が当たらない乾いた所で、かつ凍結することのない場所にしてください。

メンテナンスと手入れ



「安全規則」の注意をよくお守り下さい。

50回ご使用後ないしは最低一年に一回:

- ポンプ [2] (図 12) を外してスリーブ [16] にオイリングしてください。(図 13)
- O型リング [15] にもオイリングしてください。(図 13)



お客様のお国の事故防止法の規則を守って定期的に給水器を検査してください。

特に決まりがない場合、Hiltiサービスを通じて二年ごとに器具外部、五年ごとに器具内部のチェックをなさるようお勧めします。

故障



Hiltiの部品・付属品以外ご使用にならないでください。

故障	原因	解決法
給水装置 に加圧できない。	ポンプがしっかり固定されていない。	ポンプをしっかり締める。
	ポンプのO型リング [15] が破損している。	Hilti サービスに器具を修理させてください。
	スリーブ [16] が破損している。	Hilti サービスに器具を修理させてください。
液体がポンプから漏れる。	弁のプレートが汚れたか破損している。	弁を洗浄するか Hilti サービスに修理させてください。
安全弁が早く開く。	安全弁 [5] が破損している。	Hilti サービスに器具を修理させてください。
圧力計がタンクの圧力を表示しない。	圧力計 [10] が破損している。	Hilti サービスに器具を修理させてください。

本体に関するメーカー保証

ヒルティは提供した本体に材質的または、製造上欠陥がないことを保証します。この保証はヒルティ取扱説明書に従って本体の操作、取り扱いおよび清掃、保守が正しく行われていること、ならびに技術系統が維持されていることを条件とします。このことは、ヒルティ純正の、消耗品、付属品、修理部品のみを本体に使用することができることを意味します。

この保証で提供されるのは、本体のライフタイム期間内における欠陥部品の無償の修理サービスまたは部品交換に限られます。通常の摩耗の結果として必要となる修理、部品交換はこの保証の対象となりません。

上記以外の請求は、拘束力のある国内規則がかかる請求の排除を禁じている場合を除き一切排除されます。とりわけ、ヒルティは、本体の使用目的の如何に関わらず、使用した若しくは使用できなかったことに関して、またはそのことを理由として生じた直接的、間接的、付随的、結果的な損害、損失または費用について責任を負いません。市場適合性および目的への適合性についての保証は明確に排除されます。

修理または交換の際は、欠陥が判明した本体または関連部品を直ちに弊社営業担当またはヒルティ代理店・販売店宛てにお送りください。

以上が、保証に関するヒルティの全責任であり、保証に関するその他の説明、または口頭若しくは文書による取り決めは何ら効力を有しません。

CE 適合宣言

HILTI □ 3585 シリーズの製品 DWP10

は圧力器ガイドライン 97/23/EG 基準に適合し、CE マーク付きです。

HILTI

Hilti Corporation

LI-9494 Schaan
Tel.: +423 / 234 21 11
Fax: +423 / 234 29 65
www.hilti.com



247636