

Abstützarm richtig ansetzen !

TABELLE B METRISCH - DRUCK/DREHMOMENT HXD BEI CC-KASSETTE

	HXD-30	HXD-30	HXD-60	HXD-60	HXD-120	HXD-120	HXD-240	HXD-240
	CC-332 ¹⁾ CC-336 ²⁾ CC-341 ³⁾ CC-346 ⁴⁾	CC-350 ¹⁾ CC-355 ¹⁾ CC-360 ¹⁾	CC-641 ¹⁾ CC-646 ²⁾ CC-650 ³⁾ CC-655 ³⁾ CC-660 ³⁾	CC-665 ¹⁾ CC-670 ¹⁾ CC-675 ¹⁾ CC-680 ¹⁾	CC-1255 ¹⁾ CC-1260 ¹⁾ CC-1265 ²⁾ CC-1270 ²⁾ CC-1275 ²⁾ CC-1280 ³⁾	CC-1285 ¹⁾ CC-1290 ¹⁾ CC-1295 ¹⁾ CC-12100 ¹⁾	CC-2480 ¹⁾ CC-2485 ²⁾ CC-2490 ³⁾ CC-2495 ⁴⁾ CC-24100 ⁵⁾ CC-24105 ⁶⁾	CC-24110 ¹⁾ CC-24115 ¹⁾ CC-24120 ¹⁾ CC-24125 ¹⁾ CC-24130 ¹⁾
bar	Nm	Nm	Nm	Nm	Nm	Nm	Nm	Nm
40	140	160	295	355	555	640	1112	1200
60	210	240	440	530	833	960	1669	1808
80	290	325	565	675	1090	1270	2225	2426
100	360	410	710	845	1360	1590	2758	3052
120	435	490	850	1015	1630	1900	3310	3668
140	505	575	990	1165	1900	2210	3861	4285
160	580	655	1130	1330	2160	2520	4386	4901
180	650	740	1265	1480	2440	2840	4935	5517
200	720	820	1405	1645	2710	3150	5482	6138
220	790	905	1545	1810	2980	3470	6030	6734
240	865	975	1695	1970	3250	3770	6579	7325
260	940	1065	1835	2135	3520	4090	7059	7930
280	1010	1150	1950	2265	3790	4420	7602	8536
300	1080	1230	2090	2430	4050	4740	8144	9144
320	1155	1310	2225	2590	4320	5050	8687	9754
340	1230	1400	2350	2765	4600	5340	9230	10363
360	1300	1480	2490	2925	4880	5660	9619	10973
380	1375	1565	2630	3060	5170	5960	10154	11582
400	1450	1650	2765	3225	5450	6280	10688	12192
420	1520	1730	2905	3385	5720	6590	11222	12802
440	1595	1820	3035	3530	6000	6900	11757	13411
460	1670 ¹⁾	1910	3170	3690	6270	7220	12291	14021
480	1740	1985	3300	3860	6520	7540	12826	14630
500	1810	2070	3440	4020	6790	7860	13360	15240
520	1885	2150	3580	4185	7060	8170	13894 ¹⁾	15850
540	1955	2245	3700	4330	7330	8470	14429	16459
560	2025	2325	3840 ¹⁾	4490	7600	8780	14963	17069
580	2100 ²⁾	2400	3960	4675	7880 ¹⁾	9090	15498	17678
600	2170	2480	4100	4840	8150	9400	16032 ²⁾	18288
620	2240	2565	4230	5000	8420	9710	16566 ³⁾	18898
640	2310	2650	4355	5120	8690	10040	17101 ⁴⁾	19507
660	2385	2730	4490	5280	8940	10360	17635	20117
680	2455 ³⁾	2810	4665	5365	9190	10640	18170 ⁵⁾	20726
700	2525	2890	4805 ²⁾	5525	9440	10950	18704	21336
720	2600	2970	4940	5680	9710 ²⁾	11260	19238	21946
740	2670	3050	4995	5785	9990	11560	19773	22555
760	2745	3130	5130	5940	10280	11880	20307	23165
780	2815	3210	5275	6030	10560	12190	20842 ⁶⁾	23774
800	2890 ⁴⁾	3290 ¹⁾	5410 ³⁾	6190 ¹⁾	10860 ³⁾	12500 ¹⁾	21375	24215 ¹⁾

HINWEIS: 1), 2), 3) und 4) Für das maximale Drehmoment der Kassetten und Reduziereinsätze siehe Tabelle A1

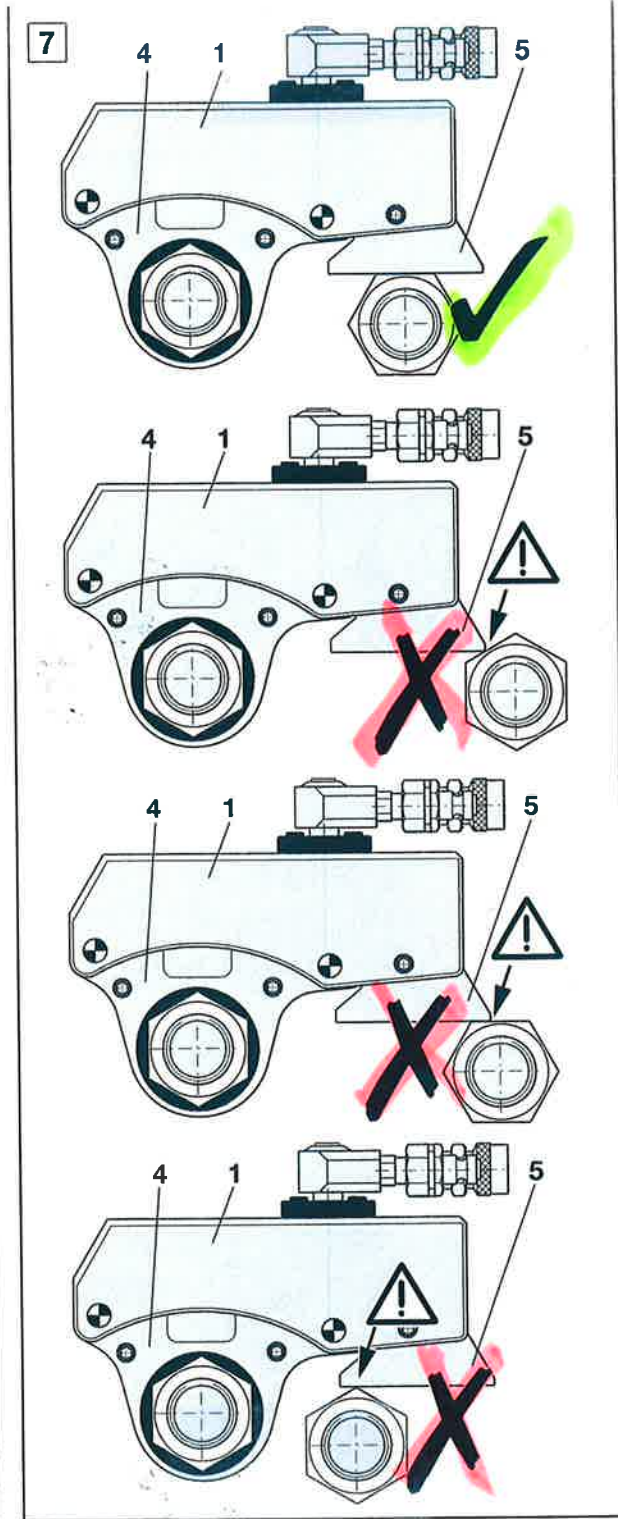
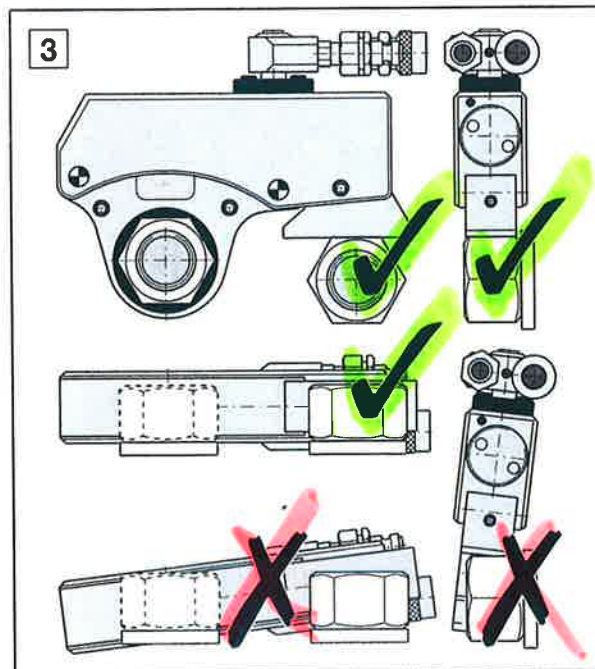
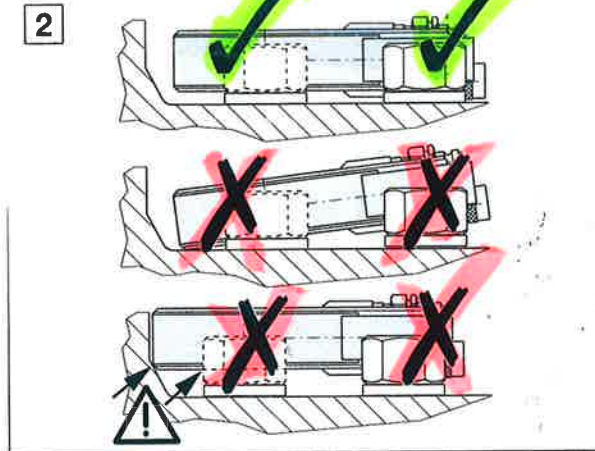

Achtung !!!

Inbetriebnahme des Schraubers
NUR mit Beachtung der
BEDIENUNGSANLEITUNG
und richtig aufgesetztem
REAKTIONSARM da sonst
BRUCHGEFAHR besteht !!!