



# Hydraulische Werkzeuge

Hi-Force  
www.hi-force.com



## 78NS. Mutternsprenger mit Ölanschluß

Art.-Gruppe: 0301.1010

- Für Muttern bis M30 44 und 75 mm Sechskant
- Betriebsdruck bis 700 bar
- Ölanschluß mit Schwerkraftöler
- Ausgewerktes Gehäuse
- Mit Federkollarf
- Handlich und leicht zu bedienen

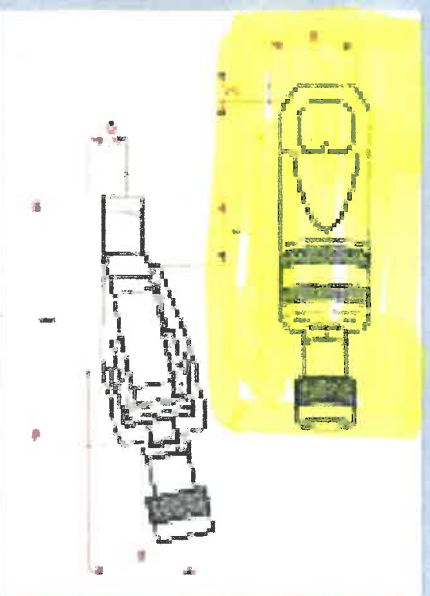

Typ	Druckwert in kN	Schuldfweite in mm	Gewicht	Abmessungen in mm						Geschw. in kg/s	Einsatz-H	Preis/Stk €
				A	B	C	D	E	F			
NS 75	40	10-75	1,6-1,12	40	49	7,5	79,5	122	30	1,5	78NS.00.75	090,00
NS 96	96	19-94	M12-M16	64	88	10	24	151	41	2,3	78NS.00.96	1.039,00
NS 126	147	24-92	M16-M22	64	76	12,6	30	189	51,5	4,0	78NS.01.26	1.141,00
NS 161	196	32-11	M22-M27	78	81	20	37	217	69	6,5	78NS.01.61	1.420,00
NS 197	243	41-90	M27-M33	94	106	21	45	271	78	10,6	78NS.01.97	1.770,00
NS 236	400	50-90	M33-M39	106	127	24	54	313	91	14,6	78NS.02.36	2.916,00
NS 296	683	60-75	M39-M48	168	189	27	75	356	110	33,5	78NS.02.96	7.160,00